



SILK WAY × **15**
YEARS ANNIVERSARY



INTERNATIONAL SILK WAY RALLY 2023
KAZAN - MOSCOW

2024

РЕГЛАМЕНТ
ВНЕДОРОЖНИКИ/
ГРУЗОВИКИ

К317ВУ 174

www.silkwayrally.com



БОЛЬШЕ ЧЕМ ГОНКА, **ЯРЧЕ** ЧЕМ ПРИКЛЮЧЕНИЕ



ОРГАНИЗОВАНО В СООТВЕТСТВИИ СО СПОРТИВНЫМ КОДЕКСОМ РАФ



**МИНИСТЕРСТВО СПОРТА РОССИЙСКОЙ ФЕДЕРАЦИИ
МИНИСТЕРСТВО ПО ОЛИМПИСКОМУ ДВИЖЕНИЮ, ФИЗИЧЕСКОЙ КУЛЬТУРЕ И СПОРТУ
МОНГОЛИИ
РОССИЙСКАЯ АВТОМОБИЛЬНАЯ ФЕДЕРАЦИЯ
МОНГОЛЬСКАЯ ФЕДЕРАЦИЯ АВТОМОБИЛЬНОГО И МОТОЦИКЛЕТНОГО СПОРТА
АССОЦИАЦИЯ ПОДДЕРЖКИ И РАЗВИТИЯ АВТОМОТОСПОРТА «СИЛКВЕЙ РАЛЛИ»**

ДОПОЛНИТЕЛЬНЫЙ РЕГЛАМЕНТ

02 - 16 июля 2024 г.

ЕКП № 2155000016023127

Входящий номер РАФ: № 79 от 07.05.2024
Согласование комитета: от 29.05.2024
Согласование КОЛиС: от 16.05.2024
Согласование КСТ: от 14.05.2024
Виза РАФ: 5/6- М от 29.05.2024



Россия, Монголия.

СОДЕРЖАНИЕ.

1. Описание соревнования
2. Организатор, официальные лица
3. Программа соревнования
4. Участие в соревновании
5. Административные проверки
6. Техническая инспекция. Входная техническая инспекция.
7. Страхование
8. Идентификация и реклама
9. Церемония торжественного старта/финиша соревнования
10. Брифинги
11. Бивуаки, Парки сервиса
12. Техническая помощь
13. Заправка, запасные колеса
14. Проведение соревнования
15. СУ, контрольные зоны судейских пунктов
16. Этап Марафон
17. Этап Joker
18. Дорожные книги
19. Официальный маршрут, приборы навигации и безопасности
20. Сход, эвакуация
21. Происшествия на маршруте
22. Закрытый парк
23. Протесты и апелляции
24. Итоговые классификации
25. Приложение 1. Таблица пенализаций
26. Приложение 2. Фотографии и контакты официальных лиц
27. Приложение 3. Идентификация, реклама, схема расклейки
28. Приложение 4. Инструкция по использованию прибора навигации
29. Приложение 5. Инструкция по монтажу прибора навигации
30. Приложение 6. Инструкция по использованию системы коммуникации (Sentinel)
31. Приложение 7. Инструкция по монтажу системы Sentinel
32. Приложение 8. Инструкция по установке и работе прибора безопасности SMM
33. Приложение 9. Стандартные знаки



1. ОПИСАНИЕ СОРЕВНОВАНИЯ.

1.1. Введение.

Международный ралли-рейд «Шелковый путь» проводится Ассоциацией поддержки и развития автоспорта «Силквей ралли» с 2 по 16 июля 2024 года под эгидой Российской Автомобильной Федерации (РАФ) и Монгольской Федерации автомобильного и мотоциклетного спорта (MAMSF) и проходит по территориям России (Томская область, Новосибирская обл., Кемеровская обл. Алтайский край, Республика Алтай) и Монголии (Аймак Баян-Улгий, Аймак Ховд, Аймак Говь-Алтай, Аймак Баянхонгор, Аймак Дундговь, Улан-Батор).

Соревнование проводится в соответствии с:

- Спортивным Кодексом РАФ (СК РАФ);
- Классификацией и техническими требованиями к автомобилям, участвующим в соревнованиях (КиТТ), и Приложением «J» к Международному спортивному кодексу Международной автомобильной федерации (МСК ФИА);
- Правилами дорожного движения, действующими на территории пересекаемых стран;
- Данным Регламентом соревнования (состоящим из дополнительного регламента и приложений к нему).

Официальным считается текст настоящего регламента, изданный на русском языке. Текст регламента также издан на английском языке.

Запрещается оказывать противоправное влияние на результаты спортивных соревнований. Запрещается участвовать в азартных играх в букмекерских конторах и тотализаторах путём заключения пари на официальные спортивные соревнования в соответствии с требованиями, установленными пунктом 3 части 4 статьи 26.2 Федерального закона от 4 декабря 2007 года № 329-ФЗ «О физической культуре и спорте в Российской Федерации».

1.2. Запрет на ознакомление с маршрутом.

С момента опубликования Дополнительного регламента запрещается присутствие, а также любые действия, которые могут дать хоть малейшее преимущество, по всему маршруту всем заявленным участникам или планирующим подать заявку на участие, или же лицам, имеющим отношение к заявленному участнику.

Несоблюдение этих правил повлечет отказ в старте или исключение из соревнования.

Участие в официальных тестах разведкой не считается.

1.3. Статус соревнования.

Ралли-рейд «Шелковый путь» имеет статус международного соревнования, включенного в ЕКП на основании Приказа №267 Министерства спорта Российской Федерации от 29 марта 2022.

В рамках международного соревнования также будут проходить:

- международное соревнование по кросс-кантри ралли МФР;
- этап чемпионата России по ралли-рейдам РАФ (по территории Российской Федерации);
- этап чемпионата России по кросс-кантри ралли МФР (по территории Российской Федерации);
- Adventure Trophy МФР для серийных мотоциклов;
- гранд-тур «Тайны Алтая».

1.4. Официальное время соревнования.

Официальным временем является время GPS.

За точное время отметки отвечают экипажи, которые могут свериться с официальными часами соревнования, находящимися на пункте контроля времени.

Официальное время соревнования:

- с 2 по 12 июля 24:00 – время соревнования: UTC+7 (московское + 4 часа);
- с 0:00 13 по 15 июля – время соревнования: UTC+8 (московское + 5 часов).

1.5. Общая протяженность СУ и маршрута.

Количество этапов – 11

Количество спецучастков – 12

Общая протяженность маршрута примерно 5253 км

Общая протяженность спецучастков примерно 3064 км

1.6. Ориентировочная протяженность всех СУ:

Этап 1 – 25 км

Этап 2 – 95 км, 143 км

Этап 3 – 133 км



- Этап 4 – 165 км
- Этап 5 – 296 км
- Этап 6 – 440 км
- Этап 7 – 385 км
- Этап 8 – 314 км
- Этап 9 – 421 км
- Этап 10 – 311 км
- Этап 11 – 335 км

1.7. Характеристика спецучастков.

Будет опубликовано дополнительно.

1.8. Высота над уровнем моря: 160-2450 м;

1.9. Расположение места старта и финиша соревнования.

Старт соревнования – СК «Гармония» (г. Томск, ул. Владимира Высоцкого, 7, стр.6)

Финиш соревнования -Монголия, Улан-Батор (Улан-Батор, СК «Буянт-Ухаа», 47.854304, 106.784226)

1.10. Официальное табло информации.

Вся информация, касающаяся участников, классификации, бюллетени, изменения открывающей группы, официальные документы будут публиковаться на официальном табло информации в следующих местах:

- 04-06.07.2024 – СК «Гармония» (г. Томск, ул. Владимира Высоцкого, 7, стр.6) перед холлом и/или в холле Административных проверок и в холле помещения для брифинга;
- 06-14.07.2024 – в Штабе соревнования и в зоне питания на Бивуаках;
- 15.07.2024 – в Штабе соревнования (Улан-Батор, СК «Буянт-Ухаа», 47.854304, 106.784226)
- 01.07 – 15.07.2024 – официальное электронное табло информации – приложение Sportify.

Вся информация будет публиковаться на сайте Организатора: <https://docs.silkwayrally.com/>

2. ОРГАНИЗАТОР, ОФИЦИАЛЬНЫЕ ЛИЦА.

2.1. Организатор соревнования - Ассоциация поддержки и развития автотоспорта «Силквей ралли» Лицензия А, №2445(300), несет ответственность за выполнение требований СК РАФ, за своевременное проведение соревнования согласно календарю, за обеспечение безопасности участников, судей и зрителей во время мероприятия.

2.2. Координаты и контакты организатора.

Представитель Организатора: Булат ЯНБОРИСОВ
г. Москва, 2-я Брестская ул., дом 30.
тел.: +7(495) 780-01-43
e-mail: info@npswr.ru

2.3. Служба по работе с участниками

До начала соревнования (02.07.2024):

Марина Сергеева (русский язык)
Алина Демидова (английский язык)

Во время соревнования (с 03.07.2024 по 16.07.2024):

Никита Илясов (русский язык)
Елизавета Герасимова (английский язык)
Люция Сыраева (английский язык)
E-mail: info@silkwayrally.ru

2.4. Сайт Организатора.

Вся информация о соревновании (в частности, условия регистрации, заявочные формы для участия в соревновании, распределение автомобилей по зачетным группам и прочее доступна на сайте: www.silkwayrally.com

2.5. Организационный комитет.

Генеральный директор Ассоциации поддержки и развития автотоспорта «Силквей ралли»: Булат ЯНБОРИСОВ
Руководитель Проекта Международное ралли «Шелковый путь»: Владимир ЧАГИН
Первый заместитель Руководителя Проекта Международное ралли «Шелковый путь»: Виктор СОКОЛОВ

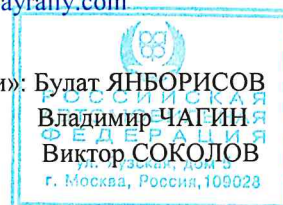

Директор по развитию:
Зам. директора соревнования по общей безопасности:
Директор по авиации:
Директор по логистике:

Сергей ТУКМАНОВ
Андрей РЯЗАНЦЕВ
Алексей БУБНОВ
Алексей ГУСЕВ

2.6. Коллегия спортивных комиссаров (КСК).

Председатель КСК	Сергей УШАКОВ (Москва), ССВК, А24-115
Спортивный Комиссар	Андрей КЛЕЩЕВ (Москва), ССВК, А24-101
Спортивный Комиссар	Роберт САНАКОЕВ (Москва), ССВК, А24-210

2.7. Официальные лица соревнования.

Директор соревнования	Владимир ЧАГИН (Набережные Челны, Республика Татарстан)
Руководитель гонки (главный судья)	Марина СЕРГЕЕВА (Королев, Московская обл.), ССВК, А24-137
Главный секретарь	Мария СОЛОНИНА (Мытищи, Московская обл.), ССВК, А24-130
Заместитель руководителя гонки	Ольга СЕРГЕЕВА (Королев, Московская обл.), ССВК, А24-138
Технический комиссар	Алексей ЖУКОВ (Москва), ССВК, А24-222
Главный хронометрист	Алексей КАРАСЕВ (Снежинск, Челябинская обл.), СС1К, В24-5899
Комиссар по безопасности	Виктор СОКОЛОВ (Санкт-Петербург), СС1К, А24-314
Комиссар по маршруту	Сергей ТАЛАНЦЕВ (Санкт-Петербург), СС1К, В+24-514
Офицер по связи с участниками (русский язык)	Никита ИЛЯСОВ (Фролово, Волгоградская обл.), ССВК, А24-266
Офицер по связи с участниками (английский язык)	Елизавета ГЕРАСИМОВА (Санкт-Петербург), СС1К, В+24-510
Секретарь КСК	Валентина НИКОЛАЕВА (Санкт-Петербург), СС1К, В24-5000
Комендант Парка Сервиса (Бивуака)	Игорь ОРЛОВ (Санкт-Петербург)
Главный врач соревнования	Будет опубликовано дополнительно
Руководитель пресс-службы	Ольга ЕРЕМЕЕВА (Екатеринбург)

2.8. Идентификация официальных лиц, судей и дорожных маршалов.

Контактные данные руководителя гонки, офицеров по связи с участниками и коменданта Парка сервиса (Бивуака) указаны в Приложении №2 к данному Регламенту.

Все официальные лица будут в футболках красного цвета с надписью OFFICIAL, с бейджем Организатор и красным браслетом Организатор.

Офицеры по связям с участниками - Красный жилет с надписью CRO

Технический комиссар и технические контролеры - Черный жилет с надписью SCRUTINEER

Старший судья старта/финиша этапа - Фиолетовый жилет с надписью POST CHIEF

Старший судья судейского поста на СУ - Красный жилет с надписью STAGE COMMANDER

Судья на маршруте - Жёлтый жилет с надписью MARSHALS

Хронометристы - Оранжевый жилет с надписью TIMEKEEPING



3. ПРОГРАММА СОРЕВНОВАНИЯ.

Четверг, 15.02.2024		
	Начало приема Заявок и регистрации на участие.	https://silkwayrally.com competitors@silkwayrally.com
Вторник, 30.04.2024		
	Окончание приема Заявок и регистрации на участие по льготному тарифу	https://silkwayrally.com
	Начало работы пресс-центра и аккредитации прессы на весь маршрут трассы	accreditation@silkwayrally.ru https://media.silkwayrally.com
Суббота, 01.06.2024		
	Окончание приема Заявок на участие и регистрации по стандартному тарифу	https://silkwayrally.com
Понедельник, 24.06.2024		
18:00	Публикация списка Заявленных участников и расписания прохождения Административных проверок и Входной технической инспекции	https://silkwayrally.com ;
Вторник, 02.07.2024		
с 15:00	Открытие Сервисного парка для участников	СК «Гармония» (г. Томск, ул. Владимира Высоцкого,7, стр.6)
Среда, 03.07.2024		
с 10:00 до 18:00	Официальные тесты	Информация будет опубликована дополнительно
Четверг, 04.07.2024		
с 08:45	Открытие Пресс-центра, аккредитация прессы от команд по всему маршруту	СК «Гармония» (г. Томск, ул. Владимира Высоцкого,7, стр.6)
с 09:00	Административные проверки (по расписанию), медицинский осмотр.	СК «Гармония» (г. Томск, ул. Владимира Высоцкого,7, стр.6)
с 09:00	Выдача и установка оборудования безопасности	«СК «Гармония» (г. Томск, ул. Владимира Высоцкого,7, стр.6)
с 09:30	Входная техническая инспекция (по расписанию)	СК «Гармония» (г. Томск, ул. Владимира Высоцкого,7, стр.6)
с 9:30	Начало работы Закрытого парка	г. Томск, Набережная реки Томь
20:00	Первое заседание КСК	СК «Гармония» (г. Томск, ул. Владимира Высоцкого,7, стр.6)
21:00	Публикация стартовой ведомости 1-го этапа	СК «Гармония», официальное электронное табло информации
Пятница, 05.07.2024		
09:00	Старт 1-го этапа (ориентировочно для 1-го участника)	Закрытый парк, г. Томск, Набережная реки Томь
11:00-15:00	Шаттлы для участников	г. Томск, Площадь Ленина – СК «Гармония»
14:00	Предстартовая пресс-конференция	Будет сообщено дополнительно
15:00	Публикация стартовой ведомости 2-го этапа	СК «Гармония», официальное электронное табло информации
15:00	Публикация ведомости порядка прохождения стартового Подиума.	СК «Гармония», официальное электронное табло информации
до 16:00	Постановка в предстартовый Закрытый парк	г. Томск, Площадь Ленина
14:00 - 16:00	Шаттлы для участников	г. Томск СК «Гармония» - Площадь Ленина
17:00	Большой Брифинг	г. Томск, Филармония, Площадь Ленина

с 19:00	Начало Церемонии Торжественного старта, возвращение транспортных средств в Парк сервиса.	г. Томск, Площадь Ленина
	Ночной Парк сервиса	СК «Гармония» (г. Томск, ул. Владимира Высоцкого,7, стр.6)
<u>Суббота, 06.07.2024 (Томск – Барнаул)</u>		
07:00	Старт 2-го этапа (ориентировочно для 1-го участника)	СК «Гармония» (г. Томск, ул. Владимира Высоцкого,7, стр.6)
~ 17:15	Финиш 2-го этапа (ориентировочно для 1-го участника)	Бивуак, гребной канал (Новосибирский тракт, 236 г. Барнаул, Алтайский край)
~ 22:15	Финиш 2-го этапа (ориентировочно для n-го участника)	
20:00	Брифинг участников	
~ 20:00	Публикация стартовой ведомости 3-го этапа	Бивуак, официальное электронное табло: приложение Sportity
<u>Воскресенье, 07.07.2024 (Барнаул – Горно-Алтайск)</u>		
08:00	Старт 3-го этапа (ориентировочно для 1-го участника)	Бивуак, гребной канал (Новосибирский тракт, 236 г. Барнаул, Алтайский край)
~ 13:30	Финиш 3-го этапа (ориентировочно для 1-го участника)	Бивуак, инвестиционная площадка Жемчужина Алтая (Майминский район, Республика Алтай)
~ 17:20	Финиш 3-го этапа (ориентировочно для n-го участника)	
20:00	Брифинг участников	
~ 20:00	Публикация стартовой ведомости 4-го этапа	Бивуак, официальное электронное табло: приложение Sportity
<u>Понедельник, 08.07.2024 (Горно-Алтайск – Кош-Агач)</u>		
06:00	Старт 4-го этапа (ориентировочно для 1-го участника)	Бивуак, инвестиционная площадка Жемчужина Алтая (Майминский район, Республика Алтай)
~ 16:00	Финиш 4-го этапа (ориентировочно для 1-го участника)	Бивуак, аэропорт Кош-Агач (Республика Алтай)
~ 20:00	Финиш 4-го этапа (ориентировочно для n-го участника)	
20:00	Брифинг участников	
~ 21:00	Публикация стартовой ведомости 5-го этапа	Бивуак, официальное электронное табло: приложение Sportity
<u>Вторник, 09.07.2024 (Кош-Агач – Ховд)</u>		
05:30	Старт 5-го этапа (ориентировочно для 1-го участника)	Бивуак, аэропорт Кош-Агач (Республика Алтай)
~ 14:20	Финиш 5-го этапа (ориентировочно для 1-го участника)	Бивуак, район аэропорта «Ховд» (Монголия)
~ 19:50	Финиш 5-го этапа (ориентировочно для n-го участника)	
20:00	Брифинг участников	
до 22:00	Публикация стартовой ведомости 6-го этапа	Бивуак, официальное электронное табло: приложение Sportity
<u>Среда, 10.07.2024 (Ховд – Ховд)</u>		
06:00	Старт 6-го этапа (ориентировочно для 1-го участника)	Бивуак, район аэропорта «Ховд» (Монголия)



~ 11:40	Финиш 6-го этапа (ориентировочно для 1-го участника)	
~ 20:20	Финиш 6-го этапа (ориентировочно для n-го участника)	
20:00	Брифинг участников	
до 22:00	Публикация стартовой ведомости 7-го этапа	Бивуак, официальное электронное табло: приложение Sportity
Четверг, 11.07.2024 (Ховд – Алтай)		
07:00	Старт 7-го этапа (ориентировочно для 1-го участника)	Бивуак, район аэропорта «Ховд» (Монголия)
~ 14:00	Финиш 7-го этапа (ориентировочно для 1-го участника)	Бивуак при западном въезде в г. Алтай (Монголия)
~ 21:45	Финиш 7-го этапа (ориентировочно для n-го участника)	
20:00	Брифинг участников	
до 22:00	Публикация стартовой ведомости 8-го этапа	Бивуак, официальное электронное табло: приложение Sportity
Пятница, 12.07.2024 (Алтай – Алтай)		
06:00	Старт 8-го этапа (ориентировочно для 1-го участника)	Бивуак при западном въезде в г. Алтай (Монголия)
~ 15:20	Финиш 8-го этапа (ориентировочно для 1-го участника)	
~ 20:35	Финиш 8-го этапа (ориентировочно для n-го участника)	
20:00	Брифинг участников	
до 22:00	Публикация стартовой ведомости 9-го этапа	Бивуак, официальное электронное табло: приложение Sportity
Суббота, 13.07.2024 (Алтай – Баянхонгор) в 0:00 Переход на время UTC+8		
05:30	Старт 9-го этапа (ориентировочно для 1-го участника)	Бивуак при западном въезде в г. Алтай (Монголия)
~ 12:50	Финиш 9-го этапа (ориентировочно для 1-го участника)	Бивуак на территории в\ч (г. Баянхонгор Монголия)
~ 20:50	Финиш 9-го этапа (ориентировочно для n-го участника)	
20:00	Брифинг участников	
до 22:00	Публикация стартовой ведомости 10-го этапа	Бивуак, официальное электронное табло: приложение Sportity
Воскресенье, 14.07.2024 (Баянхонгор – Мандалгоби) МАРАФОН		
07:00	Старт 10-го этапа (ориентировочно для 1-го участника)	Бивуак на территории в\ч (г. Баянхонгор Монголия)
~ 14:10	Финиш 10-го этапа (ориентировочно для 1-го участника)	Бивуак, парковка городского стадиона (г.Мандалгоби, Монголия)
~ 20:35	Финиш 10-го этапа (ориентировочно для n-го участника)	
20:00	Брифинг участников	
до 22:00	Публикация стартовой ведомости 11-го этапа	Бивуак, официальное электронное табло: приложение Sportity



Понедельник, 15.07.2024 (Мандалгоби – Улан-Батар) МАРАФОН		
06:00	Старт 11-го этапа (ориентировочно для 1-го участника)	Бивуак, парковка городского стадиона (г.Мандалгоби, Монголия)
~ 10:40	Финиш 11-го этапа (ориентировочно для 1-го участника)	Закрытый парк, СК «Баянт Ухаа» (г.Улан-Батор Монголия)
~ 17:00	Финиш 11-го этапа (ориентировочно для n-го участника)	Закрытый парк, СК «Баянт Ухаа» (г.Улан-Батор Монголия)
с 12:00	Заключительная техническая инспекция	
18:00	Публикация предварительной итоговой классификации	Официальное электронное табло: приложение Sportity
18:30	Публикация итоговой классификации	Официальное электронное табло: приложение Sportity
XX: XX	Начало Церемонии торжественного финиша. Награждение.	Закрытый парк, СК «Баянт Ухаа» (г.Улан-Батор Монголия)
	Парк загрузки и ожидания для автомобилей Assistans	Парк загрузки и ожидания –СК «AIC Steppe Arena» (г.Улан-Батор Монголия)
Вторник, 16.07.2024		
XX:XX	Отъезд участников соревнования, судейского состава и организаторов.	

Программа соревнования составлена исходя из общего канала участников международного соревнования по ралли-рейдам и международного соревнования по кросс-кантри ралли.

4. УЧАСТИЕ В СОРЕВНОВАНИИ.

4.1. Процедура подачи заявок.

Обладатели действующих в 2024 году Лицензий Заявителя, выданных РАФ или иными НАФ, должны заполнить должным образом заявочную форму, размещенную на сайте Организатора <https://silkwayrally.com> и отправить заполненную заявку по e-mail: competitors@silkwayrally.com до даты окончания приема заявок. Кроме того, необходимо заполнить все необходимые данные при онлайн-регистрации на сайте <https://silkwayrally.com>. Подробности регистрации опубликованы на сайте Организатора в разделе «Участникам» - «Регистрация».

К участию в соревновании допускаются:

- пилоты, обладающие действующей Лицензией Пилота РАФ не ниже категории «Д»;
- пилоты, обладающие действующей международной Лицензией не ниже категории «ITD-R», выданной любой Национальной Автомобильной Федерацией (НАФ) - членом ФИА, при условии, что обладатель Лицензии является гражданином России;
- иностранные заявители и пилоты – граждане других стран, обладающие действующей международной или национальной Лицензией.

Каждый участник должен иметь паспорт, действительный до 15/01/2025, минимум с 4 пустыми страницами для визы. Каждый участник обязан узнать информацию о необходимости получения визы и несет полную ответственность за получение визы. Информация, необходимая для получения виз, опубликована для участников на сайте гонки.

4.2. Необходимый пакет документов.

Вместе с онлайн-регистрацией необходимо прикрепить на всех членов команды (гоночная категория и категория ассистанс) полный пакет следующих документов:

- 1 личное цветное фото;
- копия действительного водительского удостоверения с двух сторон;
- копия регистрационного документа на автомобиль с двух сторон;
- копии загранпаспортов всех членов экипажа;
- копии российских паспортов (только для граждан РФ);
- копия лицензии Заявителя на 2024 год (для гоночной категории);
- копии лицензий пилотов на 2024 год (для гоночной категории);
- спортивный технический паспорт на автомобиль (для спортивных автомобилей);



- доверенность на право управления ТС за границей (если водитель не является собственником ТС);
- 2 фотографии заявленного автомобиля (гоночного, ассистанс, пресс-кара), при наличии прицепа, можно фото ТС вместе с прицепом.
- разрешение своей национальной федерации (НАФ) для обладателей лицензий, выданных отличных от РАФ НАФ;
- любые иные документы, необходимые Организатору для регистрации участника, учитывая специфику прохождения маршрута по территориям нескольких стран.

4.3. Онлайн-регистрация должна быть полностью завершена не позднее 1-го июня 2024 г., т.е. до момента окончания приема заявок.

Заявка на участие будет считаться принятой только при полной оплате взносов.

Поставив свои подписи в заявочной форме, заявители, все члены экипажа, также, как и члены их команды соглашаются со спортивной и технической регламентацией соревнования «Шелковый путь» и принимают на себя обязательство безоговорочно соблюдать положения СК РАФ, Дополнительного Регламента и приложений к ним также, как и решения руководителя гонки и спортивных комиссаров.

Заявитель несет ответственность за действия как членов спортивного экипажа, так и всех членов команды технического сопровождения (механиков, водителей, прессы и т.д.). В случае нарушения Регламента или требований Организатора и официальных лиц соревнования членами команды технического сопровождения, на команду будет наложена либо денежная пенализация, либо, при повторных нарушениях, автомобиль с командой технического сопровождения, относящейся к данному автомобилю технического сопровождения, может быть исключён из соревнования решением Организатора. При этом, персонал исключенного автомобиля будет обязан сдать свои браслеты и снять с автомобиля наклейки принадлежности к соревнованию.

Организатор не несет ответственности за ущерб и повреждения, причиненные участникам соревнования и их имуществу. Все экипажи принимают участие в соревновании на свой собственный риск. Своей подписью на Заявочной форме Заявитель и экипаж отказываются от каких-либо прав на компенсацию расходов, которые могут возникнуть в результате происшествия во время соревнования. Этот отказ (от каких-либо прав на компенсацию расходов) относится к РАФ, Организатору, официальным лицам и другим участникам соревнования.

Согласно административным обязательствам, не допускаются изменения в составе экипажа и замена автомобиля (спортивные экипажи, ассистанс, пресса) после 1 июня 2024 года.

4.4. Экипажи.

4.4.1. К участию в соревновании в составе экипажей допускаются физические лица, имеющие действующую Лицензию Пилота соответствующей категории, а также водительское удостоверение, действительное для соответствующей категории автомобиля. Экипаж может состоять из 2-х или максимум (в зачетной группе «Грузовики») 3-х пилотов. Все члены экипажа имеют право управлять автомобилем во время соревнования.

4.4.2. Во время движения на СУ/Дорожной секции экипаж должен находиться на борту автомобиля в полном составе. Если один член экипажа выбывает из соревнований и/или если на борт автомобиля принимается третье лицо (за исключением тех случаев, когда происходит транспортировка раненого или пострадавшего), то экипаж будет исключен из соревнования.

4.5 Допуск автомобилей и распределение участников по зачетным группам:

Зачет	Группа подготовки	Статья ТТ	Дополнительные требования	Воздушный рестриктор
Т1	T1	ст. 285 действующего приложения J к МСК FIA	Информационное письмо Комитета ралли-рейдов РАФ №1/24 от 12.01.2024 для автомобилей без рестрикторов https://www.raf.ru/commitees/rally-raids	п.5.1.3. Specific regulations for Prototype Cross-Country Cars (Group T1) 2024
	T1	ст. 285 (версия 2009г) приложения J к МСК FIA		П 7.9 раздел 2. Таблица рестрикторов Регламента Чемпионата и Кубка России по ралли-рейдам



Т2	Т2	ст. 284 приложения J к МСК FIA (2021г)	- автомобили, имеющие действующую или просроченную омологацию FIA; - автомобили, перечисленные в Приложении 2 к Регламенту Чемпионата и Кубка России по ралли-рейдам, или имеющие национальную омологацию (Приложение 1 к КиТТ)	П 7.9 раздел 3. Таблица рестрикторов Регламента Чемпионата и Кубка России по ралли-рейдам
	«Национальный»	Приложение 21 к КиТТ РАФ		без рестриктора
Т3	Т3	ст. 286 и 286А действующего приложения J к МСК FIA	- автомобили, с учетом расширений, оговоренных в Приложении 3 к Регламенту Чемпионата России.	27 мм
	Т4	ст.286А (Т4) действующего приложения J к МСК FIA	Для автомобилей Т4 наличие действующего (оформленного) паспорта FIA обязательно	
Оpen	Автомобили, не вошедшие в вышеперечисленные зачеты Т1-Т3, а также допущенные в индивидуальном порядке (автомобили подготовки R, N2 по Приложению 21 к КиТТ РАФ, техника на альтернативных видах топлива и др.)			
Абсолютный	Автомобили, вошедшие в вышеперечисленные зачеты			
Т5	Т5 (FIA)	ст. 287 приложения J к МСК FIA, а также Технические требования ASO Приложение 21 к КиТТ	- автомобили, имеющие действующую или закончившуюся не ранее 31.12.2004 года омологацию FIA; - автомобили, имеющие действующую или закончившуюся не ранее 31.12.2008 года омологацию ASO; - автомобили, имеющие омологацию РАФ	74 мм Приложение J к МСК FIA ст. 287.-5.7.2
	Т5 (Россия)			74 мм Глава 5 Приложения 21 к КиТТ п. 5.4.15.2

4.6. Заявочные взносы.

ВЗНОС ЗА УЧАСТНИКА В КАТЕГОРИИ Т1, Т2, Т3, Open (пилот+штурман+автомобиль)			
ОПИСАНИЕ	ТАРИФ *	АВАНС*	ОСТАТОК *
Льготный тариф	8 000 €	2 400 €	5 600 €
Стандартный тариф	10 000 €	3 000 €	7 000 €
100% Женский экипаж	БЕСПЛАТНО		
Экипаж младше 30 лет **	БЕСПЛАТНО		
ВЗНОС ЗА УЧАСТНИКА В КАТЕГОРИИ Т5 "ГРУЗОВИКИ" (пилот+штурман+механик+автомобиль)			
ОПИСАНИЕ	ТАРИФ *	АВАНС *	ОСТАТОК *
Льготный тариф	12 000 €	3 600 €	8 400 €
Стандартный тариф	15 000 €	4 500 €	10 500 €



100% ЖЕНСКИЙ ЭКИПАЖ	БЕСПЛАТНО
ЭКИПАЖ МЛАДШЕ 30 ЛЕТ **	БЕСПЛАТНО

* Оплата в рублях по курсу ЦБ РФ на день оплаты

** Чтобы получить право на бесплатное участие в ралли, возраст пилота и штурмана должен быть менее 30 лет на день старта ралли, т.е. на 5 июля 2024 г.

СПЕЦ. ПРЕДЛОЖЕНИЕ "УЧАСТНИК SWR 2023" - 15%
*** СПЕЦ. ПРЕДЛОЖЕНИЕ "ПОСТОЯННЫЙ УЧАСТНИК SWR" - 20%**
 *(участие в 2-х и более изданиях ралли «Шелковый путь»)
СПЕЦ. ПРЕДЛОЖЕНИЕ "АЛЬТЕРНАТИВНЫЕ ВИДЫ ТОПЛИВА" - 50%

ЛЬГОТНЫЙ ТАРИФ: С 15 ФЕВРАЛЯ ПО 30 АПРЕЛЯ 2024

Для того чтобы воспользоваться льготным тарифом участники при регистрации и не позднее 30 апреля должны внести авансовый платеж, а остаток необходимо внести до 1 июня. Несоблюдение этого графика внесения платежей влечет за собой применение стандартного тарифа.

СТАНДАРТНЫЙ ТАРИФ: С 1 МАЯ ПО 1 ИЮНЯ 2024

Участники, которые направят свои заявки после 30 апреля, смогут воспользоваться стандартным тарифом на участие. Авансовый платеж участники должны внести при регистрации, а остаток необходимо внести до 1 июня.

ТАРИФЫ ВКЛЮЧАЮТ:

- Спортивные взносы
- Медицинское обслуживание
- Страхование гражданской ответственности
- Страхование от несчастного случая
- Страхование санитарной репатриации
- Дорожные книги и спортивную документацию
- Доступ на бивуак, обозначенный для каждой команды, душ с горячей водой
- Питание на бивуаках (завтраки, обед или ланч-боксы, ужин)

ТАРИФЫ НЕ ВКЛЮЧАЮТ:

- Спортивные лицензии
- Обязательное страхование гражданской ответственности для автотранспорта, въезжающего на территорию Монголии. Данный полис можно оформить на административных проверках в г. Томске.
- Оформление визы (если необходимо)
- Топливо
- Аренду оборудования безопасности и навигации
- Приобретение установочных комплектов обязательного оборудования безопасности и навигации
- Расходы на проезд участников на старт и обратно после финиша на их базу
- Расходы на транспортировку автомобилей участников в город старта и обратно после финиша на их базу
- Размещение в гостиницах на старте, финише и по всему маршруту ралли
- Питание на старте и финише ралли
- Проведение тестовых заездов

КАТЕГОРИЯ АССИСТАНС:

Каждый кандидат, желающий зарегистрироваться в категории АССИСТАНС для участия в ралли «Шелковый



путь» 2024 года, должен оплатить ИНДИВИДУАЛЬНЫЕ заявочные взносы, а также взнос за каждый автомобиль технической поддержки (наклейка на автомобиль ассистанс).

ОПИСАНИЕ	ТАРИФ*	АВАНС*	ОСТАТОК*
НАКЛЕЙКА НА КАЖДЫЙ АВТОМОБИЛЬ льготный тариф	850 €		850 €
НАКЛЕЙКА НА КАЖДЫЙ АВТОМОБИЛЬ стандартный тариф	1 050 €		1 050 €
ЛЬГОТНЫЙ ТАРИФ за человека	2 500 €	750 €	1 750 €
СТАНДАРТНЫЙ ТАРИФ за человека	3 200 €	960 €	2 240 €
ВЗНОС ЗА ТИМ-МЕНЕДЖЕРА	БЕСПЛАТНО <i>при командной заявке 3 гоночных автомобилей</i>		

* Оплата в рублях по курсу ЦБ РФ на день оплаты

ЛЬГОТНЫЙ ТАРИФ: С 15 ФЕВРАЛЯ ПО 30 АПРЕЛЯ 2024

Для того чтобы воспользоваться льготным тарифом участники при регистрации и не позднее 30 апреля должны внести авансовый платеж, а остаток необходимо внести до 1 июня. Несоблюдение этого графика внесения платежей влечет за собой применение стандартного тарифа.

СТАНДАРТНЫЙ ТАРИФ: С 1 МАЯ ПО 1 ИЮНЯ 2024

Участники, которые направят свои заявки после 30 апреля, смогут воспользоваться стандартным тарифом на участие. Авансовый платеж участники должны внести при регистрации, а остаток необходимо внести до 1 июня.

ТАРИФЫ ВКЛЮЧАЮТ:

- Спортивные взносы
- Медицинское обслуживание
- Страхование гражданской ответственности
- Страхование от несчастного случая
- Страхование санитарной репатриации
- Дорожные книги и спортивную документацию
- Доступ на бивуак, обозначенный для каждой команды, душ с горячей водой
- Питание на бивуаках (завтраки, обед или ланч-боксы, ужин)

ТАРИФЫ НЕ ВКЛЮЧАЮТ:

- Обязательное страхование гражданской ответственности для автотранспорта, въезжающего на территорию Монголии. Данный полис можно оформить на административных проверках в г. Томске.
- Оформление визы (если необходимо)
- Топливо
- Расходы на проезд участников на старт и обратно после финиша на их базу
- Расходы на транспортировку автомобилей участников в город старта и обратно после финиша на их базу
- Размещение в гостиницах на старте, финише и по всему маршруту ралли
- Питание на старте и финише ралли

4.7. Оплата

Оплату необходимо произвести банковским переводом.

БАНКОВСКИЕ РЕКВИЗИТЫ

ПОЛУЧАТЕЛЬ	ООО «Дирекция Силквей ралли»
ЮРИДИЧЕСКИЙ АДРЕС	Россия, 125047, Москва, 2-я Брестская ул., дом 30, этаж 9, офис 8



ИНН / КПП	9721036338 / 771001001
РАСЧЕТНЫЙ СЧЁТ (РУБЛИ)	40702 810 0 0110 0 014194
НАИМЕНОВАНИЕ БАНКА	АО «АЛЬФА-БАНК», г. МОСКВА
АДРЕС БАНКА	Россия, 107078, Москва, ул. Каланчевская, 27
БИК БАНКА	044525593
КОРР. СЧЁТ	30101 810 2 0000 0 000593
НАЗНАЧЕНИЕ ПЛАТЕЖА	РЕГИСТРАЦИЯ НА РАЛЛИ SWR24 (С УКАЗАНИЕМ ВАШЕГО НОМЕРА ДОСЬЕ)

На платежном поручении необходимо указать название команды и номер досье, а также в назначении платежа указать «регистрация на SWR 2024».

На каждую команду будет выставлен только один счет на имя и адрес плательщика с указанием суммы всех услуг, оплаченных организатору Silk Way Rally.

Экипажи, принимающие участие одновременно в международном соревновании «Шелковый путь» и в этапе Чемпионата России, оплачивают только участие в международном соревновании.

4.8. Навигационные приборы и оборудование безопасности.

4.8.1. Все спортивные автомобили должны быть оборудованы **ОБЯЗАТЕЛЬНЫМИ** навигационными приборами и приборами безопасности, предоставленными в аренду организатором ралли.

Аренда оборудования не включена в заявочный взнос и оплачивается отдельно посредством банковского перевода по следующим реквизитам:

ПОЛУЧАТЕЛЬ	ООО «ИНТЕЛТРИП»
ЮРИДИЧЕСКИЙ АДРЕС	Россия, 125047, Москва, 2-я Брестская ул., дом 30, комн. 22
ИНН / КПП	9704075440/ 771001001
РАСЧЕТНЫЙ СЧЁТ (РУБЛИ)	40702810601100027248
НАИМЕНОВАНИЕ БАНКА	АО «АЛЬФА-БАНК», г. МОСКВА
АДРЕС БАНКА	Россия, 107078, Москва, ул. Каланчевская, 27
БИК БАНКА	044525593
КОРР. СЧЁТ	30101 810 2 0000 0 000593
НАЗНАЧЕНИЕ ПЛАТЕЖА	АРЕНДА ПРИБОРОВ БЕЗОПАСНОСТИ И КОНТРОЛЯ МАРШРУТА (С УКАЗАНИЕМ ВАШЕГО НОМЕРА ДОСЬЕ)

4.8.2. Обязательно использование следующих систем навигации и безопасности, предоставляемых Организатором на условиях аренды:

- GPS ERTF (UNIK I): аренда 30 000 р.
- SENTINEL: аренда 15 000 р.
- Прибор безопасности SMM-GPS-IRIDIUM: аренда 15 000 р.
- Дополнительный прибор GPS ERTF (UNIK I): аренда 50000 р.

В случае, если количество заявок на второй прибор ERTF (или его аналог) превышает число запасных приборов, они разыгрываются между участниками по жребию.

Заявка на второй прибор ERTF (или его аналог) должна быть подана до окончания срока приема заявок на соревнование.

4.8.3. При получении приборов навигации и безопасности участники должны подписать **Соглашение о возмещении ущерба при пользовании приборами.**

Возвратная стоимость прибора в случае их утраты.

- GPS ERTF (UNIK I): 120 000 р.



- SENTINEL: 120 000 р.
- Прибор безопасности SMM-GPS-IRIDIUM: 120 000 р.
- Антенна SMM IRIDIUM 20 000 р.

4.8.4. Данное оборудование будет выдаваться накануне и во время прохождения административных проверок. Возврат приборов необходимо осуществить по окончании соревнования в Закрытом парке либо, при окончательном сходе во время соревнования, сразу после приезда на Бивуак.

4.8.5. Участникам также необходимо приобрести установочные комплекты (кронштейны, провода, антенны) для монтажа приборов в автомобиле.

Прейскурант на аксессуары для приборов GPS ERTF (Unik I), Sentinel, SMM-GPS-IRIDIUM опубликован на сайте Организатора <https://silkwayrally.com/uchastnikam/zakaz-oborudovanija/>

По вопросам приобретения установочных комплектов и аксессуаров к приборам GPS ERTF (UNIK I), SENTINEL и SMM-GPS-IRIDIUM необходимо направить запрос Организатору.

Технические характеристики приборов можно запросить у Организатора.

Контакты:

novikov@silkwayrally.ru ; тел. +7 (937) 575-73-57 Новиков Алексей.

Инструкции по использованию и монтажу приборов GPS ERTF (Unik I) и Sentinel – Приложение 4, 5, 6, 7 к Дополнительному регламенту.

Инструкция по использованию и монтажу прибора SMM – Приложение 8 к Дополнительному регламенту.

4.8.6. На транспортные средства технического сопровождения навигационные приборы установлены не будут.

4.9. Возвратный экологический депозит (ВЭД).

Из соображений экологии Организатор будет взимать с каждого экипажа возвратный экологический депозит (ВЭД) Парка Сервиса в размере 20 000р.

ВЭД взимается с участников соревнования во время прохождения АП.

После выезда участников с бивуака служба коменданта бивуака осуществляет осмотр мест всех участников.

При обнаружении нарушений (замусоривания территории, загрязнение почвенного покрова и асфальтового покрытия ГСМ, мойка автомобилей, разведение костров и т.д.) со стороны любого члена команды участника, экологический депозит будет удержан.

Возврат депозита по итогам соревнования будет проводиться после церемонии финиша (точное время и место будет уточняться).

4.10. Возврат взносов.

4.10.1. В случае отказа от участия в соревновании до 1 июня 2024 г. Организатором будет удержана сумма внесённого аванса.

После 1 июня 2024 г. будет удержано 100% от суммы взносов.

4.10.2. Заявочные взносы возвращаются полностью:

- заявителям, у которых не была принята заявка на участие в соревнованиях;
- в случае, если соревнование не состоялось.

4.10.3. Организатор частично (но не более 50%) возвращает Заявочный взнос тем Заявителям, которые не смогли участвовать в соревновании по причине официально подтвержденного форс-мажора.

Возврат Заявочных взносов производится в течение 1-го месяца со дня окончания соревнования. Проценты на сумму взносов, подлежащую возврату, не начисляются.

4.10.4. Участник, которому было отказано в старте из-за несоответствия его автомобиля и/или его документов, выявленного при прохождении административных проверок и/или входной технической инспекции, не может требовать возврата заявочного взноса.

5. АДМИНИСТРАТИВНЫЕ ПРОВЕРКИ.

5.1. На Административные проверки все экипажи должны прибыть в полном составе, согласно времени, указанному в расписании. Группа технического сопровождения приходит на Административные проверки вместе со своим экипажем в соответствии с временем, указанным в расписании прохождения Административных проверок и Входной Технической инспекции и в Приглашении, которое высылается участникам. Опоздание на Административные проверки будет пенализоваться в размере 20 000 р. Пенализация должна быть уплачена в срок, указанный в решении о пенализации.



Экипажи и другие члены команды, не прошедшие Административные проверки и Входную техническую инспекцию в пределах времени их работы, не будут допущены к старту. Исключением является «действие обстоятельств непреодолимой силы», признанных таковыми КСК.

5.2. На Административных проверках должны быть представлены оригиналы следующих документов:

Личные на спортивный экипаж:

- действующая лицензия Пилота (на каждого спортсмена);
- лицензия Заявителя, если она не включена в лицензию Пилота;
- действующее национальное водительское удостоверение соответствующей категории (на каждого спортсмена);
- доверенность на представителя Заявителя, если Заявитель является юридическим лицом;
- разрешение для иностранных участников (выдается национальными федерациями - НАФ) для участников, лицензии которых выдана не РАФ, и для участников, где это разрешение не указывается на международной лицензии;
- загранпаспорта, действительные до 15.01.2025 г. для всех членов экипажа;
- национальный паспорт для граждан РФ.
- визы: в зависимости от национальности участников визы могут быть необходимы в Россию и Монголию.

Каждый участник обязан узнать информацию о необходимости получения визы в каждую из пересекаемых стран, и несет полную ответственность за получение визы. Информация, необходимая для получения виз, опубликована для участников на сайте Организатора.

На спортивный автомобиль:

- регистрационные документы на автомобиль;
- спортивный технический паспорт РАФ или FIA.
доверенность на право управления ТС за границей (если водитель не является собственником ТС);
- страховой полис ОСАГО на автомобиль. Экипажи несут персональную ответственность за наличие действующих полисов ОСАГО на территориях пересекаемых стран на весь период проведения ралли.

На категорию Ассистанс:

- загранпаспорта, действительные до 15.01.2025 г.;
- национальный паспорт для граждан РФ;
- визы: в зависимости от национальности участников визы могут быть необходимы в Россию и Монголию.
- действующие национальные водительские удостоверения соответствующей категории;
- регистрационные документы на автомобиль;
- доверенность на право управления ТС за границей (если водитель не является собственником ТС);
- страховой полис ОСАГО на ТС. Экипажи несут персональную ответственность за наличие действующих полисов ОСАГО на территориях пересекаемых стран на весь период проведения ралли.

5.3. Заявитель обязан предоставить только оригиналы документов, соответствующие требованиям, иначе участник не будет допущен к старту.

Ксерокопии или заявления об утере, или о краже какого-либо документа приниматься не будут.

04.07.24 (с 13:00 до 14:00; с 17:00 до 18:00 и с 20:00 до 21:00) по мере прохождения Административных проверок для участников будет проведен обязательный инструктаж по использованию приборов GPS ERTF Unik1, Sentinel и SMM-GPS-IRIDIUM, а также по работе приборов хронометража старта и финиша.

Минимум один член экипажа должен присутствовать на инструктаже. Отсутствие повлечет наложение пенализации в размере 30 000 р., которая должна быть уплачена в срок, указанный в решении о пенализации.

6. ТЕХНИЧЕСКАЯ ИНСПЕКЦИЯ. ВХОДНАЯ ТЕХНИЧЕСКАЯ ИНСПЕКЦИЯ.

6.1. На соревновании проводится одна или несколько Технических инспекций, в том числе:

- входная техническая инспекция (проводится в обязательном порядке);
- текущая техническая инспекция (проводится перед стартом СУ, а также по решению КСК или Руководителя гонки в любой момент Соревнования);
- заключительная техническая инспекция (может быть предусмотрена Регламентом, а также проводится по решению КСК после финиша в закрытом парке при поступлении протеста или без такового).

6.2. Входная техническая инспекция носит общий характер и включает в себя идентификацию модели и производителя автомобиля, соответствие автомобиля заявленной группе, проверку оборудования экипировки спортсменов.

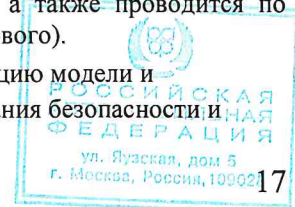

На Входной технической инспекции автомобиль предьявляется полностью готовым к старту. Также должны быть предьявлены: Спортивный технический паспорт автомобиля, заполненный Акт технического осмотра автомобиля и экипировка спортсменов. Акт технического осмотра будет опубликован на сайте Организатора. На автомобиль должен быть установлен Государственный регистрационный знак транспортного средства.

6.3. Текущие технические инспекции проводятся в любой момент Соревнования. В частности, перед стартом СУ может проверяться соответствие требованиям безопасности экипировки спортсменов и их транспортного средства (ТС). Если будет выявлено несоответствие экипировки или ТС требованиям безопасности РАФ или ФИА, экипажу может быть отказано в старте на СУ или предоставлено время на устранение несоответствий.

Если Технический комиссар решит, что состояние автомобиля, находящегося в зоне с «режимом Закрытого Парка», представляет угрозу безопасности дорожного движения, то в присутствии технических контролеров такой автомобиль должен быть отремонтирован.

В этом случае, время, которое будет затрачено на ремонт автомобиля, рассматривается как опоздание на Дорожной секции. Для предотвращения нагона времени экипажем, ему может быть назначено новое стартовое время.

6.4. Заключительная техническая инспекция проводится по окончании соревнования и может включать в себя демонтаж и разборку отдельных узлов автомобиля(ей).

6.5. Все экипажи, прошедшие Административные проверки, должны представить автомобиль на Входную техническую инспекцию в соответствии с расписанием. Опоздание на Входную техническую инспекцию будет пенализироваться в размере 20 000р.

Пенализация должна быть уплачена в срок, указанный в решении о пенализации.

6.6. Требования для прохождения Входной технической инспекции.

Участники должны выполнить следующие требования при предьявлении автомобиля для инспекции:

- должна быть выполнена расклейка автомобиля (стартовые номера и реклама);
- на автомобилях должно быть установлено следующее оборудование безопасности и навигации:
 - GPS ERTF (Unik 1);
 - SENTINEL;
 - SMM-GPS-IRIDIUM.

Системы GPS должны быть обязательно подсоединены напрямую к аккумулятору, чтобы функционировать даже при неработающем двигателе.

Экипаж обязан иметь в машине символы «OK» зеленого цвета и «SOS» красного цвета, выполненные на плотном белом влагозащищенном материале формата А3. Наличие знаков проверяется во время Входной технической инспекции.

6.7. Допускается использование личного GPS трекера для предоставления судейской коллегии для контроля прохождения маршрута соревнования в случаях отказа прибора GPS, предоставленного организатором. Такой GPS трекер должен быть одобрен специалистом по работе с приборами навигации/безопасности во время проведения Входной технической инспекции и может быть опломбирован. Такой GPS трекер не должен иметь входов для беспроводного ввода данных. Данные с личного GPS трекера должны в случае необходимости предоставляться организатору в форматах GPX или KML.

6.8. Организатор имеет право установить в салоне спортивного автомобиля видеокамеры. Установка крепления для камер видеосъемки будет производиться на Входной технической инспекции.

6.9. По завершении Входной технической инспекции, Транспортные средства будут располагаться в Закрытом парке (г. Томск, Набережная реки Томь). Участникам необходимо поставить свои автомобили в Закрытый парк сразу после прохождения технической инспекции.

Организатором может быть указано максимальное разрешенное время для постановки в Закрытый парк для каждого участника.

Любое опоздание при постановке автомобиля в Закрытый парк будет пенализироваться в размере 20 000р.

6.10. Замена двигателя во всех категориях влечет за собой наложение пенализации в 20 часов. Перед тем, как приступить к замене двигателя, участник должен предупредить об этом Руководителя гонки и/или Технического Комиссара для нанесения новой маркировки.

Замена двигателя разрешена 1 раз. Повторная замена влечет за собой исключение из соревнования.

6.11. Если возникает необходимость в идентифицирующих маркировках, то экипаж несет ответственность за сохранность маркировок до конца соревнования. Если данные маркировки будут отсутствовать, то экипаж будет исключен из соревнования.

6.12 Если обнаружится, что экипаж совершил обман, в частности предоставил ложную маркировку, то этот экипаж будет исключен из соревнования.



7. СТРАХОВАНИЕ.

7.1. Страхование участников.

Для спортсменов и членов групп технического сопровождения Организатор осуществляет:

- страхование гражданской ответственности за причиненный ущерб третьим лицам, за исключением ДТП (Урегулирование ущерба в результате ДТП участники/стороны осуществляют самостоятельно);
- страхование от несчастного случая, включая занятие автоспортом на сумму 2 000 000 руб. с 3 по 15 июля 2024 года включительно;
- медицинское страхование, включая репатриацию, согласно Договору страхования граждан, выезжающих за пределы постоянного места жительства на сумму 2 000 000 руб. с 3 по 15 июля 2024 года включительно.

Организатор поручает осуществление услуг по оказанию помощи/репатриации, описанных выше, страховой компании «Согласие». (*Сообщите о страховом случае по номеру 8 800 755 00 01 (8 495 739 01 01 — для звонков из Москвы). Также вы можете написать на uu_ns@soglasie.ru в течение 35 суток начиная со дня, когда стало известно о наступлении страхового события.*)

Все вопросы, связанные с урегулированием страхового события, спортсмен/участник осуществляет непосредственно со страховой компанией самостоятельно.

7.2. Организатор не несет ответственности за ущерб и повреждения, причиненные спортивным транспортным средствам, автомобилям сопровождения и персоналу участника соревнования.

7.3. Рекомендуется дополнительно наличие индивидуальных страховых полисов, действующих на период соревнования. Объем и виды личного страхования спортсменов определяется участниками соревнования самостоятельно.

7.4. Сообщение о происшествии.

В случае происшествия на маршруте, участник или представитель команды должен как можно быстрее уведомить об этом в письменной форме Руководителя гонки или Офицера по связи с участниками.

8. ИДЕНТИФИКАЦИЯ и РЕКЛАМА.

Схема расклейки и размещение дополнительной рекламы - Приложение 3 к Дополнительному регламенту.

8.1. Организатор предоставляет каждому экипажу для нанесения на автомобиль эмблемы соревнования и стартовые номера. Порядок присвоения стартовых номеров определяется Организатором.

8.2. Запрещается размещать на поверхности заявленного автомобиля эмблемы любых других соревнований. Нарушение данного требования влечет за собой пенализацию в размере 20 000 руб. и удаление эмблем других соревнований.

8.3. Фамилии и имена 1-го, 2-го и 3-го Пилотов (для Т5) и их национальные флаги (национальность по лицензии) высотой не менее 30 мм должны располагаться с обеих сторон автомобиля на передних крыльях или дверях. За отсутствие во время соревнования любого из вышеуказанных элементов взимается денежная пенализация в размере 20 000 руб.

8.4. Члены экипажа будут идентифицироваться с помощью идентификационного браслета, где будет указан номер службы экстренной помощи.

Номер службы экстренной помощи: +7 937 586-68-19.

Отсутствие браслета, зафиксированное официальным лицом, влечет за собой наложение денежной пенализации, равной 20 000 руб. В случае повреждения этого браслета, необходимо заменить его на новый в службе по работе с участниками.

8.5. Автомобили, участвующие в соревновании, могут нести на себе любой вид рекламы при соблюдении условий, что эта реклама:

- не противоречит законодательству России и регламентации РАФ, в также законодательству Монголии;
- не является политической и религиозной по сути;
- не противоречит нормам морали и этики;
- не является оскорбительной;
- не мешает визуальному обзору;
- не занимает мест, зарезервированных для наклеек и стартовых номеров соревнования.

8.6. Места, зарезервированные Организатором для обязательной рекламы, находятся:

- на эмблемах соревнования по нижнему краю эмблемы;
- на панно со Стартовыми номерами – над или под цифрами номера (может быть разделена и расположена сверху и снизу);



- полоса, расположенная на верхней части лобового стекла.

Такая реклама является обязательной, и Заявители не могут от нее отказаться.

Место необязательной рекламы Организатора – два панно размером 50 см x 52 см – резервируется на задних дверях и/или крыльях автомобиля, или на кузове грузовых автомобилей.

Отказ от необязательной рекламы увеличивает заявочный взнос на 50%.

8.7. Экипажи несут ответственность за надлежащее размещение эмблемы соревнования, стартовых номеров и рекламы во время соревнования. За отсутствие эмблемы соревнования, стартовых номеров, обязательной и необязательной рекламы и/или за неправильное ее размещение, будет взиматься денежная пенализация в размере 10000 р. (1-е нарушение), и денежная пенализация в размере 30000 р. (за повторное нарушение).

8.8. Развертывание любой рекламы и рекламной торговли, а также организация промоакций в местах проведения соревнований (маршрут, зоны ЗП, зоны сервиса, зона бивуака и т.д.) производится на основании письменного разрешения Организатора соревнования.

9. ЦЕРЕМОНИЯ ПОДИУМА СТАРТА/ФИНИША СОРЕВНОВАНИЯ.

После финиша ССУ участники должны поставить автомобили в Закрытый парк до начала Церемонии торжественного старта – Набережная реки Томь.

В соответствии с ведомостью Церемонии торжественного старта/финиша соревнования, по команде представителя Организатора, экипажи проезжают через стартовую/финишную арку. Порядок проезда через арку определяется Организатором и будет опубликован дополнительно. Предусмотрена остановка автомобиля в стартовой/финишной арке для представления и фотографирования. После проезда через стартовую арку экипажи следуют в ночной Парк сервиса.

Схемы проезда при проведении процедуры торжественного старта/финиша будут опубликовано дополнительно. На церемонии подиума торжественного старта/финиша участники должны быть в гоночных комбинезонах.

10. БРИФИНГИ.

Первый брифинг для всех участников состоится 5 июля 2024 года в 17:00 (г. Томск, Площадь Ленина, Филармония).

Участие хотя бы одного члена каждого из спортивных экипажей и экипажей автомобилей сервиса является обязательным. Присутствие будет контролироваться официальными лицами.

Отсутствие на брифинге пенализируется в размере 20 000 руб.

С 6 по 14 июля 2024 года брифинг будет проводиться каждый вечер в 20:00 на Бивуаке в зоне питания.

Рекомендуется присутствие хотя бы одного члена каждого экипажа.

По окончании брифинга важная информация и код GPS этапа следующего дня будут опубликованы на официальных табло информации: в Штабе соревнования, в зоне питания, на официальном электронном табло информации.

Ответственность за получение информации, которая будет озвучена на брифинге и на табло информации, лежит на участниках соревнования.

11. БИВУАКИ, ПАРКИ СЕРВИСА.

11.1. Бивуак - зона, расположенная между пунктами контроля времени финиша и старта этапа, указанная в Дорожной книге, где осуществляется регруппинг участников. Зона для свободного оказания помощи участникам, продолжающим принимать участие в соревновании, и размещения транспортных средств и/или лиц, заявленных в гоночной категории и в категории технического сопровождения. Бивуак является закрытой контролируемой и охраняемой территорией, используемой в рамках проведения ралли «Шелковый Путь», доступ в которую разрешен только лицам, аккредитованным Организатором, а также представителям местных властей.

11.2. Бивуак начнет работать с 6 июля, в г. Барнауле. Окончание работы Бивуака - 14 июля в Мандолгоби для спортивного канала и в Баянхонгоре для автомобилей сервиса. Со 2 по 6 июля в г. Томске будет действовать только Парк Сервиса. 15 июля в Улан-Баторе будет работать Парк Сервиса для машин технического сопровождения и Закрытый Парк для спортивных автомобилей.

11.3. Расстановкой на бивуаке больших по составу команд будут осуществлять представители Организатора. Команды должны соблюдать правила и рекомендации уполномоченных организатором лиц.

11.4. Отметившись на пункте контроля времени (КВ) финиша этапа, участники или любой член команды могут выехать с территории бивуака на спортивном транспортном средстве с целью его заправки, мойки, поездки до отеля или проведения его испытания в радиусе не далее 30 км от бивуака.

В ходе этих испытаний, приборы SMM должны быть включены, в противном случае к нарушителям будет применено наказание КСК. Все эти испытания должны проводиться вне маршрута любого спецучастка.

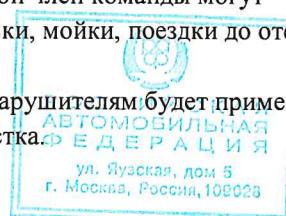

11.5 Запрещено двигаться на Бивуаке/в Парке сервиса с превышением скорости. Скорость движения ТС на Бивуаках и Зонах Сервиса ограничена 20 км/ч. Пенализация за нарушение данного требования 10 сек. за 1 км/час превышения для спортивных автомобилей, и денежная пенализация решением КСК для автомобилей технического сопровождения. В любом случае, в пределах жилых зон водители ТС обязаны уступать дорогу пешеходам, движущимся по проезжей части, в том числе и вне пешеходных переходов.

11.6. Производить ремонтные работы на Бивуаке в закрытых, не просматриваемых местах/помещениях не разрешается. Пенализация:

1-ое нарушение – 25 000р,

2-ое нарушение – фиксированная пенализация в размере 1 часа,

3-е нарушение – решение КСК.

Палатка не рассматривается как закрытое место.

12. ТЕХНИЧЕСКАЯ ПОМОЩЬ.

12.1. Автомобили технического сопровождения должны полностью соблюдать маршрут, который указан в Дорожной книге Ассистанс (трек), в противном случае будет наложена пенализация вплоть до запрета оказания технической помощи на этапе и исключения.

12.2. Только автомобилям/физическим лицам, официально заявленным и допущенным для участия в соревновании или автомобилям/лицам, заявленным и допущенным в категории технического сопровождения, разрешено перевозить оборудование для технической помощи.

12.3. Помощь разрешена на маршруте лиазона/дорожной секции автомобилями категории технического сопровождения, когда они следуют по общему маршруту гонки. Дозаправка топливом (бензином или дизельным топливом) с автомобиля сервиса запрещена.

12.4. Во время соревнования помощь и буксировка разрешена только между участниками, которые еще не финишировали. Любая посторонняя помощь запрещена на протяжении СУ под угрозой пенализации вплоть до исключения из соревнования решением КСК.

12.5. Техническая помощь на пересечениях маршрута ралли и маршрута автомобилей сервиса запрещена.

12.6. На некоторых этапах присутствие автомобилей сервиса может быть разрешено на старте и финише спецучастков. Они ни в коем случае не должны мешать проезду участников. Информация по таким этапам будет сообщена участникам во время административных проверок и/или накануне такого этапа во время брифинга.

12.7. Сервис разрешен между финишем одного этапа и стартом следующего этапа (на территории бивуака):

- экипажами легкового или грузового автомобилей, официально заявленных и продолжающих участие в гонке;
- экипажами автомобилей категории технического сопровождения.

12.8. Автомобилям, заявленным в категории технического сопровождения, разрешается выезжать с бивуака без отметок, чтобы осуществить заправку топливом или мойку.

12.9. После старта экипажа на этапе или спецучастке, разрешена техническая помощь на бивуаке, если возвращение экипажа на бивуак не происходит в направлении, противоположном маршруту ралли.

Если возвращение на бивуак возможно по единственно доступной трассе, то движение по ней в обратном направлении запрещено под угрозой исключения.

При движении по бездорожью, из соображений безопасности чтобы не оказаться на встречном движении, экипаж должен съехать с трассы, чтобы вернуться в бивуак и не подвергаться пенализации.

12.10. Любое нарушение, касающееся сервиса, отмеченное официальными лицами, ведет к пенализации решением КСК, вплоть до исключения.

12.11. Присутствие любого движущегося средства (автомобиль, мотоцикл, грузовик, самолет, вертолет, БПЛА и т.д.), осуществляющие движение по маршруту ралли в день старта, или в течение пяти дней до старта соответствующего этапа, а также перелет самолета, транспортирующего лицо, связанное с каким-либо экипажем, продолжающим гонку, влечет за собой немедленное исключение всех участников, имеющих какое-либо отношение к этому транспортному средству.

12.12. Во время нахождения на СУ запрещено нахождение в спортивных автомобилях оборудования с GPS-чипом (смартфоны, планшеты, навигаторы и др.), кроме:

- приборов, выданных организатором;
- резервного GPS-трекера (зарегистрированного на ТИ);



- штурманского оборудования, использующего GPS только для контроля пройденного расстояния, скорости и курса (например, Тверьтрип, TerraTrip, ICO и т.п.);
- систем видеозаписи, системы контроля двигателя (ECU).

При нахождении на спецучастке в автомобиле разрешено иметь спутниковый телефон и/или GSM-телефон без функции навигации (без чипа GPS/ГЛОНАСС).

12.13. Любое нарушение может быть пенализовано решением КСК.

13. ЗАПРАВКА. ЗАПАСНЫЕ КОЛЕСА.

13.1. Заправка автомобилей во время соревнования разрешена только на штатных АЗС и в оборудованных Зонах Заправки в Парках Сервиса на Бивуаке.

13.2. Автомобили (кроме категории Т3 и автомобилей подготовки N2) должны иметь запас хода без дозаправки 800 км. Автомобили категории Т3 и автомобили подготовки N2 должны иметь запас хода на 250 км + 10%.

На СУ, превышающих 250 км, будут предусмотрены Зоны Заправки только для автомобилей Т3 и автомобилей подготовки N2. Зоны Заправки будут обозначены в Дорожной Книге.

Топливо для дозаправки на спецучастках или в заправочных зонах, предусмотренных Организатором (перед стартом СУ или после финиша СУ) для участников категории Т3 и автомобилей подготовки N2, включено в заявочный взнос.

13.3. Заправка в предусмотренных Дорожной книгой заправочных зонах на liaisonах (перед стартом или после финиша СУ) и на СУ осуществляется исключительно персоналом Организатора.

13.4. В заправочной зоне любые действия, не связанные непосредственно с заправкой автомобиля, запрещены, при этом устанавливаются следующие требования:

- запрещается курить и пользоваться открытым огнем;
- скорость движения ограничена до 30 км/час;
- ответственность за заправку возлагается исключительно на участника соревнования;
- во время процедуры заправки двигатель должен быть заглушен;
- экипаж во время дозаправки должен находиться вне автомобиля;
- в случае поломки, автомобиль может быть эвакуирован из данной зоны экипажем или официальными лицами без начисления за это пенализации;

Пенализация за превышение скорости в зоне заправки – 10 секунд за каждый км/час превышения.

Первое любое нарушение требований заправочной зоны (кроме превышения скорости) пенализируется 1 часом, последующее – решением КСК, вплоть до исключения.

13.5. Зоны дозаправки на СУ для автомобилей Т3.

13.5.1. На СУ, где будет организована зона заправки для автомобилей Т3 и автомобилей подготовки N2, Организатором будет предусмотрена зоны нейтрализации для автомобилей всех зачетных групп в размере 15 минут.

13.5.2. Сервис и ремонт в зоне нейтрализации запрещены, однако до или после дозаправки участникам разрешено осуществлять осмотр транспортного средства (без открытия капота), контролировать и уменьшать давление в шинах, а также работать с приборами навигации/безопасности. В этом случае участники должны отъехать непосредственно от Зоны заправки, но находиться в пределах Зоны нейтрализации.

13.5.3. Время нейтрализации будет равным для всех экипажей и будет вычитаться из результата СУ. Информация о зонах нейтрализации на СУ будет указана в Маршрутном листе.

13.5.4. Хронометраж в Зоне нейтрализации/заправки будет вестись судьями факта между знаками КВ на красном фоне при въезде в Зону нейтрализации и знаками КВ на красном фоне при выезде из Зоны нейтрализации.

Участники проезжают через судейский пункт Контроля Времени въезда в Зону нейтрализации/заправки **без остановки**. За остановку непосредственно у судейского пункта Контроля Времени въезда в Зону нейтрализации/заправки экипаж будет пенализован в размере 1 минуты.

13.5.5. Участники могут получить карточку с временем своего въезда на данном судейском пункте после въезда в Зону нейтрализации/заправки. Участники сами рассчитывают время выезда и выезжают из Зоны нейтрализации/заправки через судейский пункт Контроля Времени выезда, ориентируясь на время на хронометражных часах на данном судейском пункте.

Участники проезжают через судейский пункт Контроля Времени выезда из Зоны нейтрализации/заправки без остановки. Ответственность за время выезда лежит на экипаже.

13.5.6. Ранний выезд из Зоны нейтрализации/заправки будет пенализован. В случае, если экипаж выехал из Зоны на 1–30 секунд ранее расчетного времени, размер пенализации составит 1 минуту; в остальных случаях размер пенализации будет равен удвоенному времени, которое экипаж не простоял в Зоне нейтрализации до истечения времени нейтрализации.

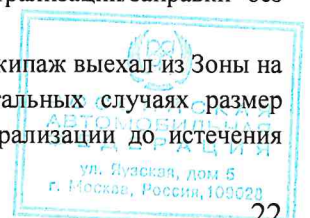

Участникам, не заехавшим в Зону нейтрализации/заправки, будет назначена пенализация в размере времени нейтрализации, при этом время нейтрализации у них вычитаться из результата СУ не будет.

13.5.7. Организатором будут публиковаться схемы применяемых Зон нейтрализации/заправки.

13.5.8. Время на заправку после финиша СУ или перед стартом СУ в зонах заправки, предусмотренных Организатором, заложено в норму времени на liaison, нейтрализация в этих зонах не предусмотрена.

13.6. Разрешена заправка автомобилей на Бивуаке.

Если рядом с бивуаком нет заправочной станции, или на заправках рядом с бивуаком качество топлива не гарантировано, Организатор обеспечит наличие пункта дозаправки на бивуаке.

Условия подачи заявки на топливо будут сообщены участникам до начала гонки.

Доступные типы топлива: АИ-98, Дизель.

13.7. Из соображений безопасности дозаправка разрешена только в местах, специально предусмотренных для этого и указанных в плане бивуака.

Во время дозаправки огнетушитель должен находиться на расстоянии вытянутой руки.

Заправка на бивуаке может осуществляться механиками экипажа. Всю ответственность во время дозаправки несет только экипаж. При дозаправке автомобиль всегда должен быть на колесах и должны соблюдать требования к действиям в заправочной зоне согласно п. 13.4 данного Регламента.

13.8. На старт первого СУ этапа автомобиль должен прибыть, как минимум, с двумя запасными колесами (для автомобилей Т3/Н2 – как минимум, с одним). Пенализация за нарушение данного пункта – 10 минут.

Потеря запасного колеса в ходе СУ на отрезке между двумя парками сервиса, которая привела к нарушению вышеуказанного минимума, пенализуется 5 минутами за каждое нарушение.

14. ПРОВЕДЕНИЕ СОРЕВНОВАНИЯ

14.1. Порядок старта, межстартовый интервал.

14.1.1. На первом этапе (ССУ) участники стартуют в соответствии с общей стартовой ведомостью 1-го этапа среди участников международного соревнования и чемпионата России в порядке возрастания стартовых номеров по категориям: Т1, Т3, R (зачет ЧР), Т2, Т5, Open, с учетом листа приоритета пилотов ФИА и РАФ в соответствующей категории. Участники зачета Т5 стартуют не раньше, чем через 5 минут после последнего экипажа Т2.

14.1.2. Старт на каждом следующем этапе дается в соответствии с общей классификацией СУ предыдущего этапа среди участников международного соревнования и участников чемпионата России.

При определении порядка старта Руководитель гонки должен учитывать возможные спортивные пенализации за любые нарушения (пропущенные СР, пропущенные контрольные точки, превышение скорости, неспортивное поведение и т.д.), совершенные на спецучастке и которые добавляются ко времени рассматриваемого спецучастка. Пенализации, полученные на liaison/дорожной секции, касаются только классификации этапа, и будут внесены в классификацию текущего этапа.

14.1.3. Межстартовый интервал – 3 минуты для первых 10 экипажей общего канала (участники международного соревнования и чемпионата России), 1 минута – для остальных.

14.1.4. В случае неблагоприятных погодных условий (например, сильных проливных дождей), которые привели к изменению покрытия, могут быть внесены изменения в порядок старта.

14.1.5. На любом этапе из соображений безопасности КСК имеет право изменить стартовую позицию экипажа, в составе которого Первым пилотом заявлен Пилот из Списка приоритета FIA или РАФ по ралли-рейдам, на более высокую. Тот же принцип может быть применен к экипажу, участвующему в дисциплине «Т5» и подавшему мотивированное письменное заявление об улучшении своей стартовой позиции.

Участники, имеющие право на улучшение стартовых позиций, могут подать заявление до 21:00 текущего дня.

14.1.6. Участники, не финишировавшие на этапе до 21:00 будут стартовать друг за другом в порядке старта предыдущего этапа.

Стартовая ведомость будет опубликована не позднее 22 часов.

14.1.7. Предварительная классификация этапа публикуется не позднее 19:00 следующего дня после рассматриваемого этапа. Она станет окончательной через 24 часа после публикации Предварительной классификации этапа, за исключением случаев, оговоренных в п.23.5 и 23.6.

После того, как классификация этапа станет окончательной, протесты на классификацию и на любые элементы классификации приниматься не будут.

14.2. «Супер» Специальный участок (ССУ).

В начале соревнования будет проводиться «Супер» Специальный участок (ССУ), который проводится для определения порядка старта на следующем этапе.



Ознакомление с трассой ССУ не проводится.

ССУ проводится в формате скоростного участка. Время на ССУ будет измеряться с точностью до часов, минут, секунд и десятых долей секунд. В случае установления равного времени приоритет будет отдан экипажу, первому показавшему это время. Десятые доли секунды в классификации ССУ будут учитываться только для составления стартовой ведомости 2-го этапа, в дальнейшем они будут отброшены.

После финиша ССУ участники должны поставить автомобили в Зону ожидания (в которой будет действовать режим закрытого парка) перед Церемонией Торжественного старта.

14.3. Нормативы, нормы времени и фиксированные пенализации (ФП).

14.3.1. Экипажи, которые опаздывают на КВ старта этапа или СУ, получают пенализацию за каждую минуту или часть минуты опоздания и смогут стартовать на данном этапе или СУ, если получают отметку до закрытия данного судейского пункта. Новое время и новый порядок старта будут предоставлены экипажу по усмотрению старшего судьи судейского пункта.

14.3.2. В случае опоздания на КВ старта этапа сверх допустимого времени (закрытие данного судейского пункта) экипаж будет считаться не стартовавшим на этапе, однако будет иметь право стартовать на следующем этапе, заявив пропущенный этап, как Joker.

14.3.3. Если экипаж стартовал на этапе, но опоздал на КВ старта любого СУ этапа и не получил отметку до окончания работы данного судейского пункта, то такой экипаж будет считаться не стартовавшим на СУ и получит пенализацию в размере 5-ти кратного норматива данного СУ.

14.3.4. Экипаж, не стартовавший на СУ, не может находиться на маршруте данного СУ и двигаться по нему на финиш этапа или к старту следующего СУ.

14.3.5. При наличии на этапе двух СУ, экипаж, который стартовал на этапе, но опоздал на КВ старта первого СУ этого этапа и не получил отметку до окончания работы данного судейского пункта, может стартовать на втором СУ данного этапа, соблюдая п.14.3.4., если получит отметку на КВ старта второго СУ этапа до окончания работы данного судейского пункта.

14.3.6. К экипажу, который не финишировал на СУ или не финишировал в пределах норматива соответствующего СУ, будет применена ФП СУ, которая будет добавлена к нормативу. Размер ФП СУ будет опубликован дополнительно. Таким образом, такой экипаж будет иметь следующий результат: норматив + ФП СУ + пенализация за невзятые точки.

14.3.7. Норма времени на liaison после СУ при превышении норматива в случае закрытия судейского пункта Стоп СУ, отсчитывается от момента окончания норматива.

14.3.8. Экипажи, которые превысили норматив на 2-м этапе после СУ2А, могут стартовать на СУ2В, если получают отметку на КВ СУ2В до окончания работы данного судейского пункта.

Экипаж, прибывший на КВ СУ2В после окончания его работы, будет считаться не стартовавшим на соответствующем СУ, и получит пенализацию согласно п. 14.3.3 и должен двигаться на финиш этапа согласно п. 14.3.4.

14.3.9. Экипаж, который сошел на СУ и/или применялась посторонняя помощь на СУ или liaisons между СУ (за исключением буксировки нефинишировавшими участниками), получает ФП (5-ти кратный норматив СУ, на котором применялась посторонняя помощь и последующего СУ при наличии двух СУ на этапе).

Если применялась посторонняя помощь только на liaisone от финиша СУ до финиша этапа (за исключением 11-го этапа), при условии самостоятельного прохождения СУ этапа, то экипаж получает пенализацию за постороннюю помощь на liaisone в размере 3 часов.

14.3.10. Если экипаж сошел на последнем этапе и/или применялась посторонняя помощь (за исключением буксировки нефинишировавшими участниками), то к такому экипажу применяется ФП заключительного этапа – исключение.

14.3.11. Экипажи, превысившие норму времени на дорожную секцию до ночного Парка Сервиса после финиша СУ получают пенализацию в размере 1 минуты за каждую минуту или часть минуты опоздания, при условии получения отметки на КВ «Бивуак вход» до окончания работы данного судейского пункта.

14.3.12. Экипажи, которые придут в Парк Сервиса после окончания работы судейского пункта КВ «Бивуак вход», получают ФП в размере 3 часов, добавленную к пенализации, начисленной согласно п. 14.3.11. за превышение нормы времени на дорожную секцию и могут стартовать на следующем этапе, при следующих условиях:

- если от экипажей не было получено уведомление об окончательном сходе;
- если экипажи получают отметку на старте следующего этапа до закрытия КВ «Бивуак выход».

14.3.13. Экипажи, превысившие норму времени на дорожную секцию до Закрытого парка (ЗП) после финиша СУ-12 получают пенализацию в размере 1 минуты за каждую минуту или часть минуты опоздания, при условии получения отметки на КВ «ЗП вход» до окончания работы данного судейского пункта.

Экипажи, приехавшие в ЗП после окончания работы судейского пункта, но до окончания процедуры финишного подиума, не будут классифицированы по итогам соревнования, но могут проехать через финишный подиум.



14.3.14. Время окончания работы судейских пунктов будет опубликовано в Маршрутном листе.

14.4. Буксировка.

14.4.1. Буксировкой считается перемещение одного автомобиля другим и/или любые другие средства, заставляющие автомобиль перемещаться (в том числе, толкание автомобиля руками), кроме обычных способов передвижения с помощью работы его двигателя.

14.4.2. Во время соревнования помощь и буксировка одного автомобиля другим разрешается только между участниками, которые еще не финишировали. За буксировку в зоне, где действует режим «Закрытого Парка», налагается пенализация.

14.4.3. За проезд через и/или в пределах Контрольной зоны судейского пункта (КВ, КП, Старт, Финиш) с помощью буксировки нефинишировавшими участниками (в том числе и посредством толкания автомобиля) налагается пенализация в размере 30 минут за каждый судейский пункт.

14.4.4. Если автомобиль участника не может самостоятельно покинуть зону КВ на старте этапа или зону Старта СУ, он должен быть удалён из неё любыми способами, вплоть до буксировки и считается стартовавшим на этапе/СУ. В случае буксировки пенализация начисляется в соответствии с п. 14.4.3.

14.4.5. Любая буксировка посторонними лицами (в том числе автомобилями сервиса, зрителями, уже финишировавшими участниками и т.д.) является запрещенной помощью и пенализируется фиксированной пенализацией этапа – 5-кратный норматив СУ данного этапа (кроме заключительного этапа).

Не считается буксировкой и не пенализируется возвращение потерпевшего аварии (перевернувшегося, съехавшего с дороги и т.п.) автомобиля на трассу или освобождение трассы СУ от неспособного передвигаться самостоятельно автомобиля для проезда других участников.

14.5. Контрольные Карты.

14.5.1. В ходе соревнования экипажам выдаются Контрольные Карты, в которых указаны нормы времени и нормативы для каждого СУ. Контрольная Карта должна предъявляться по прибытию на каждый судейский пункт и может быть заменена новой на старте этапа или на любом другом судейском пункте. Каждый экипаж несет ответственность за сохранность Контрольной Карты.

14.5.2. Любое исправление или изменение данных в Контрольной Карте будет пенализироваться вплоть до исключения из соревнования, за исключением случаев, когда это исправление внесено на судейском пункте и заверено подписью судьи.

14.5.3. Только экипаж является ответственным за:

- получение Контрольной Карты перед стартом этапа;
- ее подачу на судейских пунктах, и правильность вносимых данных.

Только судьям на судейских пунктах разрешается вносить данные в Контрольные Карты.

14.5.4. Контрольные Карты должны иметь отметки каждого судейского пункта в порядке, указанном в Контрольной Карте, под угрозой пенализации. За отсутствие записей (причем в правильной последовательности судейских пунктов) или непредъявление Контрольной Карты на любом судейском пункте, решением КСК экипаж будет пенализирован, вплоть до исключения. В случае утери Контрольной Карты экипаж будет подвергнут пенализации 10 минут, что не исключает получение дополнительных пенализаций за отсутствие отметок в Контрольной карте.

14.5.5. Экипаж, не финишировавший на этапе, но продолжающий соревнование, обязан сдать Контрольную Карту данного этапа либо на судейском пункте финишного КВ этапа в рамках времени его работы, либо в Штаб соревнования.

14.5.6. Контрольные Карты будут выдаваться участникам на старте этапов перед желтым знаком КВ «Бивуак выход».

15. СУ, КОНТРОЛЬНЫЕ ЗОНЫ СУДЕЙСКИХ ПУНКТОВ.

15.1. Все судейские пункты, т.е. пункты Контроля Времени, старт и финиш Скоростных Участков, пункты Контроля, обозначаются стандартными знаками (Приложение 9 к Дополнительному Регламенту), значение которых указано ниже.

15.2. Вся Контрольная зона, т.е. пространство между первыми желтыми и последними белым/бежевым знаками считается зоной с «режимом Закрытого Парка», где перемещение автомобиля разрешено только его экипажу и официальным лицам (за исключением случаев, описанных в п.14.4.4). Время пребывания в Контрольной зоне не должно превышать времени, необходимого для проведения процедуры, предусмотренной для данного судейского пункта (отметка в Контрольной Карте, старт и т. д.).

15.3. Строго запрещается въезжать в Контрольную зону или покидать её в направлениях, не предусмотренных Дорожной книгой, также запрещается повторно въезжать в Контрольную зону. Нарушения пенализируются:



- 1-е нарушение: 10 мин;
- 2-е и последующие нарушения: решение КСК

15.4. Расчет времени прибытия в Контрольную зону - обязанность только экипажей, которые могут сверяться с официальными часами судейского пункта.

15.5. Экипажи обязаны подчиняться указаниям судей. В случае неподчинения, экипаж будет пенализирован решением КСК, вплоть до исключения из соревнования. Экипаж вправе потребовать от судьи внесения в Контрольную Карту отметки (время и место), о выполнении указаний судей, которые могут привести к пенализации данного экипажа.

15.6. Контроль времени (КВ).

15.6.1. На судейском пункте Контроля Времени (КВ) отмечается точное время прибытия, т.е. то время, когда член экипажа передал Контрольную Карту судьей. Данные заносятся в Контрольную Карту только в том случае, если автомобиль и все члены экипажа находятся в Контрольной зоне в непосредственной близости от судейского пункта. В случае если автомобиль не может въехать в зону контроля из-за того, что ее не покинули прибывшие в нее ранее автомобили, допускается проставление отметки в контрольной карте, поданной судьям одним членом экипажа такого автомобиля.

15.6.2. Время правильной отметки на пункте КВ получается при сложении Нормы времени, отпущенной на проезд данной секции и стартового времени для данной секции. Это время определяется с точностью до целой минуты и называется расчетным. Время фиксируется в следующем виде: от 00.01 до 24.00.

15.6.3. Процедура получения отметки экипажем на судейском пункте начинается с того момента, когда автомобиль проезжает желтые знаки начала Контрольной зоны. Экипажу запрещено останавливаться между знаком въезда в зону и судейским пунктом

15.6.4. Процедура получения отметки выполнена правильно, если автомобиль въехал в Контрольную зону в расчетную минуту или в минуту, предшествующую расчетной, а Контрольная Карта подана судьей в течение расчетной минуты.

Любое различие между расчетным временем и реальным временем отметки пенализируется в размере 1 минуты пенализации за 1 минуту или часть минуты отклонения (опоздание/опережение) от расчетного времени отметки.

В случае, если экипаж въехал в Контрольную зону ранее минуты, предшествующей расчетной, но подал Контрольную карту в расчетную минуту, он будет пенализирован на разницу между реальной минутой въезда и минутой, предшествующей расчетной.

15.6.5. На судейских пунктах КВ, расположенных на финише этапа, экипажам разрешается отметка раньше расчетного времени без пенализации.

15.7. Старт СУ.

15.7.1. На старте СУ будет применяться автоматическая (электронная) система подачи старта.

Старт на всех СУ производится следующим образом:

- экипаж по приглашению судьи занимает позицию на старте СУ и передает судьей контрольную карту;
- судья жестом подает знак экипажу о правильном занятии стартовой позиции на условной линии старта;
- после установки на линии старта автомобиль должен быть неподвижен до момента старта;
- на стартовом табло высвечивается текущее астрономическое время с точностью до секунды. Судья предупреждает экипаж о старте за 1 минуту;
- не позднее, чем за 30 сек. до старта судья возвращает экипажу его контрольную карту;
- после того, как количество секунд текущей астрономической минуты становится больше 30, начинается обратный отсчет секунд до старта;
- за 5 секунд до старта начинает мигать красный сигнал на табло (на каждую секунду);
- в «0» секунд загорается зеленый сигнал на светофоре, который горит 20 секунд. Это является стартовой командой, когда экипаж должен немедленно принять старт;



В случае отказа электронной системы старта, старт на СУ производится вручную.

15.7.2. Если экипаж не стартует в течение 20 секунд после стартового сигнала, налагается пенализация в размере 2 минут.

15.7.3. Старт СУ может быть задержан относительно запланированного времени старта только судьей в случае "форс-мажора". Экипаж, спровоцировавший задержку старта, пенализируется КСК, по меньшей мере, 1 минутой, в соответствии с отчетом судьи.

15.7.4. За фальстарт (начало движения вперед до подачи судьей стартовой команды) экипаж будет пенализирован, по меньшей мере, на 1 минуту или более, в соответствии с отчетом судьи. При неоднократных фальстартах Спортивные комиссары могут применить к экипажу более строгие наказания.

15.7.5. Экипаж имеет право, находясь в Контрольной зоне совмещенного КВ-Старта, заменить или отремонтировать спущенное колесо. Для этих целей экипажу дополнительно дается 10 минут и назначается новое время старта. Превышение дополнительного времени пенализируется 1 минутой штрафного времени за минуту или часть минуты превышения.

15.7.6. В зоне совмещенного КВ-Старта может проводиться текущая ТИ.

15.8. Скоростной участок.

15.8.1. Во время движения по трассе СУ все члены экипажа должны быть пристегнуты ремнями безопасности, быть в застегнутых шлемах, защитных комбинезонах и омологированном белье, а автомобиль должен двигаться с включенным ближним светом фар.

15.8.2. Экипажам запрещается вести автомобиль в направлении, противоположном направлению трассы СУ. Такое нарушение, зафиксированное официальными лицами, рассматривается КСК. Протесты Заявителей друг на друга по этому пункту не принимаются. Решением КСК экипаж может быть пенализирован. В любом случае вся ответственность за последствия нарушения этого пункта лежит на экипаже – нарушителе.

15.8.3. Контактная борьба запрещена под угрозой пенализации вплоть до исключения из соревнований.

15.9. Финиш СУ.

15.9.1. СУ заканчивается финишем «с хода». Остановка в Контрольной зоне Финиша между желтыми знаками «Финиш СУ» и знаками «STOP» запрещена. Данное нарушение влечет пенализацию в размере 15 минут.

15.9.2. Хронометраж финиша производится на финишной линии, обозначенной красными знаками «Финиш СУ». Финиш СУ будет оборудован автоматической системой хронометража.

Минимальная точность хронометража – 1 секунда.

15.9.3. На расстоянии 150 – 300 м после финишной линии экипаж должен отметить на судейском пункте, обозначенном красными знаками «КВ» и красными знаками «STOP». Судья вносит время финиша в Контрольную карту (час, минута, секунда) и стартовое время на следующую Дорожную секцию. Стартовым временем для следующей Дорожной секции является час и минута времени финиша. Если несколько экипажей финишируют в течение одной минуты, тогда судья назначает экипажам стартовое время на следующую Дорожную секцию с учетом порядка их прибытия на судейский пункт с разницей минимум в 1 мин. Если участник не может самостоятельно покинуть зону, его разрешено вытолкать или буксировать из зоны с использованием помощи официальных лиц и/или участников, еще участвующих в соревновании, без применения пенализации.

15.9.4. Если экипаж не останавливается у знака «STOP» и не получает отметку, налагается пенализация в размере 1 часа.

Если автомобиль после финиша не остановился у судейского пункта «STOP» и выкатился за пределы контрольной зоны, один из членов экипажа может вернуться на судейский пункт пешком для получения соответствующих отметок в Контрольной Карте. В таком случае на экипаж налагается пенализация в размере 1 минуты.

15.9.5. Организатор может предусмотреть зону интервью, расположенную после финиша СУ и/или на финише этапа. Предупрежденные об интервью участники должны остановиться в этой зоне на определенное организатором время. Время на дорожную секцию после финиша СУ до финиша этапа (КВ «Бивуак вход») закладывается с учетом времени, которое участник может затратить в зоне интервью после финиша СУ.

15.10. Контроль прохождения.

Для контроля за соблюдением участниками маршрута, на трассе могут быть расположены пункты Контроля Прохождения (КП) и Контрольные Точки (КТ).

15.10.1. Экипаж обязан остановиться возле красного знака «КП» и предъявить Контрольную карту судье для проставления отметки.

15.10.2. В целях обеспечения безопасности в зонах Контроля прохождения (КП) на каждом КП организуется «Зона безопасности».

Скорость в этой зоне ограничена 30 км/час и контролируется с помощью приборов Организатора.

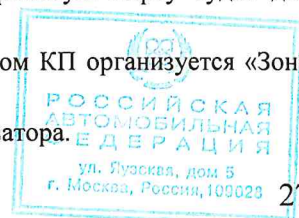

15.10.3. Контроль скорости осуществляется в соответствии со следующим рисунком:

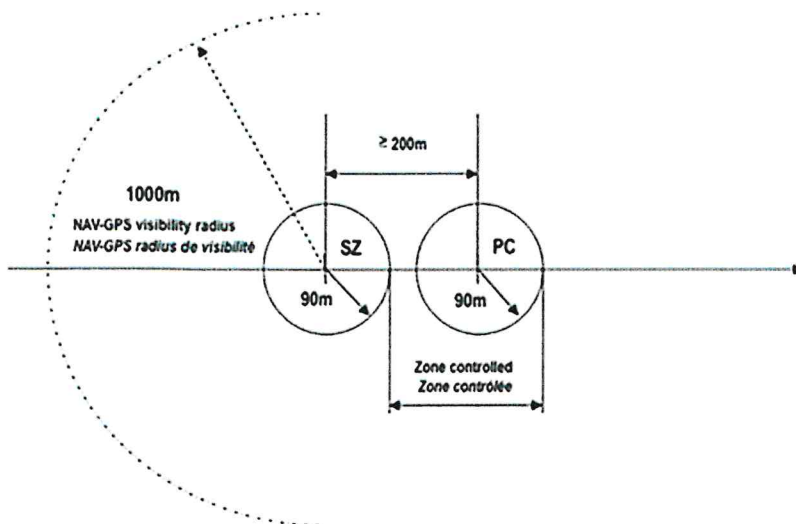

15.10.4. После закрытия пунктов контроля прохождения, данные GPS будут приниматься во внимание для подтверждения соблюдения участником официального маршрута. В таком случае пенализация за пропуск судейского пункта КП налагаться не будет.

15.11. Прерывание СУ.

15.11.1. Если гонка окончательно остановлена до прохождения СУ последним участником, вне зависимости от причин, тем не менее, можно получить классификацию по этому СУ, начислив экипажам, на которых повлияли обстоятельства прерывания, наихудшее время, фактически зафиксированное до того, как гонка была остановлена. Определение результатов СУ также может быть произведено по одной из ближайших позиций в Дорожной книге к месту остановки СУ.

15.11.2. Если КСК сочтет, что наихудшее фактически зафиксированное время не подходит, она может назначить наиболее подходящее время фактически зафиксированных результатов с учетом зачетной группы.

Любой частично или полностью ответственный за прерывание гонки экипаж, ни при каких обстоятельствах не может извлечь выгоду из этой меры, т.е. этому экипажу присваивается время, затраченное им фактически, если оно больше присвоенного другим экипажам.

15.11.3. За исключением случаев, признанных КСК как прерывание СУ, в случае блокирования трассы любым препятствием, экипажи обязаны принять все возможные меры для освобождения проезда и помочь другим экипажам. При оказании помощи пострадавшему экипажу или при устранении препятствия, полностью блокирующего возможность проезда по СУ, экипажам, затронутым данными обстоятельствами, время, затраченное на оказание помощи/разблокирование проезда, по заявлению участника будет компенсировано. Для определения затраченного времени могут приниматься во внимание показания приборов, предоставленных организатором, записи камер он-борд, GPS и другие возможности точного определения потерь времени.

15.11.4. Заявления на компенсацию времени принимаются до момента публикации стартовой ведомости на следующий этап.

16. ЭТАП МАРАФОН.

16.1. Марафон – это два последовательных этапа, проходящие без технической помощи между этими этапами. Участники после финиша первого этапа марафона попадают в огороженный Парк сервиса и могут осуществлять ремонт в Парке сервиса только своими силами или при помощи участников, продолжающих участие в гонке, используя запчасти, имеющиеся на борту спортивного автомобиля. Любая другая техническая помощь запрещена. Заправка будет осуществляться на территории Парка сервиса. Транспортные средства не могут покидать Парк Сервиса.

16.2. Подробности прохождения этапа Марафон.

Этап Марафон будет состоять из двух заключительных этапов. Автомобили технического сопровождения в оговоренное время выезжают с бивуака Баянхонгор (15 июля) и следуют в Улан-Батор в Парк Сервиса, не заезжая на Бивуак между 10 и 11 этапами.

Если участник после старта этапа Марафон (10 этапа) возвращается на Бивуак для получения технической помощи, то этот этап он может заявить, как Joker. После этого он может стартовать на втором этапе Марафона (11 этап), если получит отметку на КВ заключительного 11 этапа до окончания работы времени данного судейского пункта

Если участник пропускает оба этапа, входящие в этап Марафон, то он может заявить оба этапа, как Joker, получив пенализацию по 100 часов за каждый этап, при условии, что этап Joker не был использован ранее.

Если участник сломался на одном из этапов Марафона и не может починить машину своими силами, то он будет эвакуирован Организатором и получит ФП заключительного этапа – исключение.

16.3. Для автомобилей технического сопровождения разрешенное время выезда с бивуака, который является стартом этапа первой части марафона будет объявлено дополнительно.

17. ЭТАП JOKER.

Если экипаж решит не стартовать на этапе или опоздает на КВ старта этапа сверх допустимого времени (закрытие данного судейского пункта), то он может заявить этот этап, как Joker.

В этом случае экипаж получает пенализацию в размере 100 часов.

Каждый экипаж, который воспользовался этапом Joker, и намерен стартовать на следующий этап, должен в обязательном порядке до 21:00 передать бланк запроса о новом старте в Штаб соревнования.

Этот бланк находится на последних страницах Дорожной книги.

Несоблюдение этих требований влечет за собой отказ в старте.

На всем протяжении гонки разрешается только 2 этапа Joker.

18. ДОРОЖНЫЕ КНИГИ.

18.1. Дорожная книга является описанием маршрута движения.

18.2. Каждый экипаж получает Дорожную книгу и/или карты с указанием маршрута и/или обязательных контрольных точек прохождения.

18.3. В конце Дорожной книги будут следующие документы:

1) Бланк заявления о сходе.

Чтобы сообщить о сходе, этот бланк необходимо передать на последнем посту контроля на СУ или в Штаб соревнования по прибытии на бивуак.

При сходе навигационные приборы и оборудование безопасности должны быть возвращены Организатору.

2) Бланк запроса о новом старте для возможности старта после этапа Joker.

Этот бланк необходимо передать в Штаб соревнования.

18.4. В автомобиле разрешено наличие:

- официальной Дорожной книги текущего этапа;
- изменений открывающей группы (они могут быть внесены в дорожную книгу);
- карт (за исключением карт и снимков со спутника).

Несоблюдение этих правил влечет за собой пенализацию вплоть до исключения.

18.5. По результатам проезда открывающей группы Организатора, возможные изменения будут выдаваться участникам вместе с Дорожной книгой в формате А5 на пункте контроля времени (КВ) старта соответствующего этапа.

18.6. Выдача дорожных книг (ДК).

Выдача дорожных книг всех этапов будет проходить на судейском посту КВ «Бивуак выход» (старт этапа) перед желтым знаком, за 20 минут до отметки на этом судейском пункте.

19. ОФИЦИАЛЬНЫЙ МАРШРУТ. ПРИБОРЫ НАВИГАЦИИ И БЕЗОПАСНОСТИ.

19.1. Официальным маршрутом считается маршрут, который указан в Дорожной книге соревнования и подтвержден экипажем открывающего автомобиля. Маршрут занесен в память GPS, предоставляемого участникам.

Соблюдение маршрута является обязательным, под угрозой пенализации, вплоть до исключения из соревнования.

Хронологическое подтверждение каждой контрольной точки, указанной в Дорожной книге, будет гарантировать соблюдение этого маршрута участником. Каждая точка будет указана в Дорожной книге и занесена в GPS.

19.2. Контроль за соблюдением маршрута будет осуществляться с помощью специальных приборов.



Приборы контроля безопасности, скорости, позиционирования, прохождения маршрута, предоставляются Организатором и считаются обязательными для применения.

19.3. Для контроля за соблюдением экипажами маршрута и коридора трассы будут расположены пункты Контроля Прохождения (КП) и Контрольные Точки Маршрута (WPM, WPS, WPV, PC, DZ, FZ). Местоположение КП будет указано в ДК. Если экипаж взял контрольную точку, расположенную на КП, но не остановился и не получил отметку в Контрольной Карте, то за отсутствие в Контрольной Карте отметки о прохождении КП, предусматривавшего остановку, экипаж будет пенализирован 5-ю минутами.

19.4. Функционирование GPS ERTF (UNIK1).

19.4.1. Инструкция по использованию и монтажу приборов навигации.

Приложение 4, 5 к Дополнительному регламенту.

19.4.2. Радиусы открытия и взятия точек:

	Тип точки WPT	Радиус открытия	Радиус взятия
	WPE	*1000 м	90 м
	WPM	800 м	90 м
	WPS	1000 м	90 м
	PC	*1000 м	90 м
Точки Старта/Финиша, Зоны ОС	WPV	открыта	200 м
	DSS	*1000 м	200 м
	ASS	800 м	90 м
	DZ	1000 м	90 м
	FZ	*1000 м	90 м

*После предыдущей точки, либо 1 000 м, если предыдущая точка не взята.

Экипаж должен соблюдать хронологический порядок прохождения контрольных точек рассматриваемого этапа. В противном случае, GPS будет отображать только компасный курс и скорость.

Тем не менее, экипаж может сделать так, чтобы GPS перешел к другой WPT, нажав «W+» или «W-».

Пенализация за неподтверждение прохождения контрольной точки и КП будет опубликовано дополнительно.

При совмещении пунктов КП с контрольными точками маршрута, за непрохождение пункта КП дополнительная пенализация начисляться не будет.

19.4.3. Если в распоряжении экипажа имеется 2 работающих GPS и только один из них подтверждает прохождение через контрольную точку, штраф налагаться не будет. Если оба GPS не зафиксировали прохождение через контрольную точку участник имеет право предъявить для подтверждения прохождения маршрута личный GPS трекер, но только в том случае, если он был проверен и одобрен техническим специалистом во время прохождения Входной технической инспекции.

19.4.4. В случае отклонения от официального маршрута, экипажи, получившие благодаря этому спортивное преимущество над участниками, которые двигались строго по маршруту, будут пенализированы решением КСК.

19.4.5. Код активации скрытых точек.

Код, сообщаемый Штабом соревнования по запросу, позволяет активировать обычные функции GPS и сделать видимыми все контрольные точки. Все точки, открытые с использованием кода активации скрытых точек, считаются не взятыми. Кроме того, экипаж может быть пенализирован решением КСК.

19.4.6. Процедура контроля.

Любое происшествие, произошедшее по вине экипажа (утера, разрушение, отключение и т.д.), делающее невозможным чтение GPS и / или любая попытка мошенничества или манипуляций, зафиксированных техническим

специалистом, влечет за собой применение штрафных санкций вплоть до исключения из соревнования, решение о котором принимается КСК.

Контроль осуществляется на финише этапов или на финише СУ. Экипаж должен установить страницу CHECK на своем GPS на финише. Все контрольные точки появятся на экране, информация будет выделена белым, либо серым цветом: не подтвержденные или подтвержденные точки.

Во время остановки для отметки на пункте контроля времени (КВ) финиша этапа или финише СУ, информация, содержащаяся в GPS, автоматически передается контролеру (пропущенные точки, скорость и т.д.). В случае обнаружения нарушения, технический специалист констатирует этот факт и под подписью указывает на него экипажу. Участник обязан поставить подпись в карточке об ознакомлении с нарушениями.

Отказ в подписи влечет за собой применение пенализаций по решению КСК.

19.5. Ограничение скорости.

19.5.1. На СУ будут применяться зоны ограничения скорости, обязательные для всех участников. Все Зоны ограничения скорости и лимит скорости обозначены в Дорожной Книге и будут контролироваться официальными лицами.

19.5.2. Импульсный сигнал записывается GPS максимум каждые 150 м на СУ. Скорость показывается на дисплее GPS и записывается в память. Все превышения («импульсы») перечислены на странице контроля (CHK → SPD). По прибытии на финиш этапа (или СУ) судья отмечает все превышения скорости и сообщает их экипажу.

19.5.3. Начало зоны контроля скорости, должно быть отмечено в Дорожной книге посредством позиции, содержащей знак DZ и точкой GPS. За 90 метров до этой точки участник видит на своем GPS, что он приближается к зоне контроля. Следующие 90 метров после этой точки считаются зоной торможения, в пределах которой нет пенализации. Конец зоны контроля скорости, должен быть отмечен в Дорожной книге посредством позиции, содержащей знак FZ и точкой GPS. За 90 метров до этой точки начинается «свободная» зона, в пределах которой нет пенализации. Точки GPS, связанные с DZ или FZ можно «взять» только когда участник находится в радиусе 90 метров от нее. В пределах зоны ограничения скорость может быть ограничена до 30, 40, 50, 70 или 90 км/ч. Ограничение скорости постоянно показывается на GPS.

19.5.4. Если скорость, указанная в Дорожной книге, противоречит скорости на приборе навигации, то определяющей будет являться скорость, указанная в Дорожной книге.

При превышении скорости, если в автомобиле установлено 2 работающих GPS, и если 2 зафиксированные скорости отличаются друг от друга, экипаж пенализируется по наименьшей (из двух) зафиксированной скорости. В случае если превышение скорости зафиксировано только в одном приборе GPS, пенализация налагаться не будет.

19.5.5. Организаторы могут устанавливать не более чем две последовательные зоны ограничения с различными скоростями. В случае увеличивающейся скорости, более высокая скорость будет контролироваться от 90 метров до промежуточной зоны FZ/DZ точки.

См. Схему ниже:

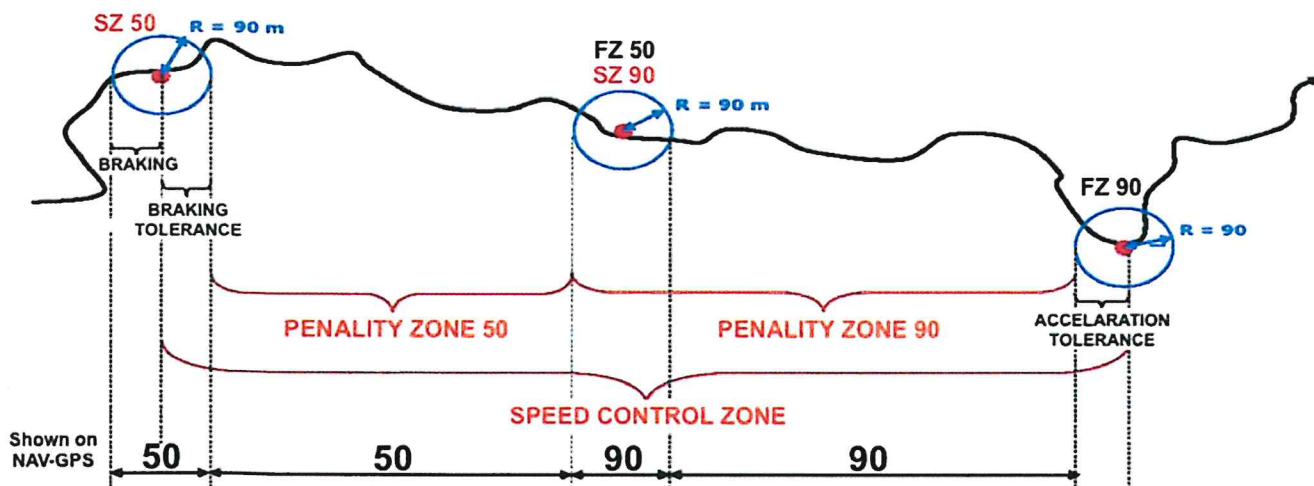

В случае уменьшающейся скорости, более низкая скорость будет контролироваться от 90 метров после промежуточной зоны FZ/ DZ

См. Схему ниже:

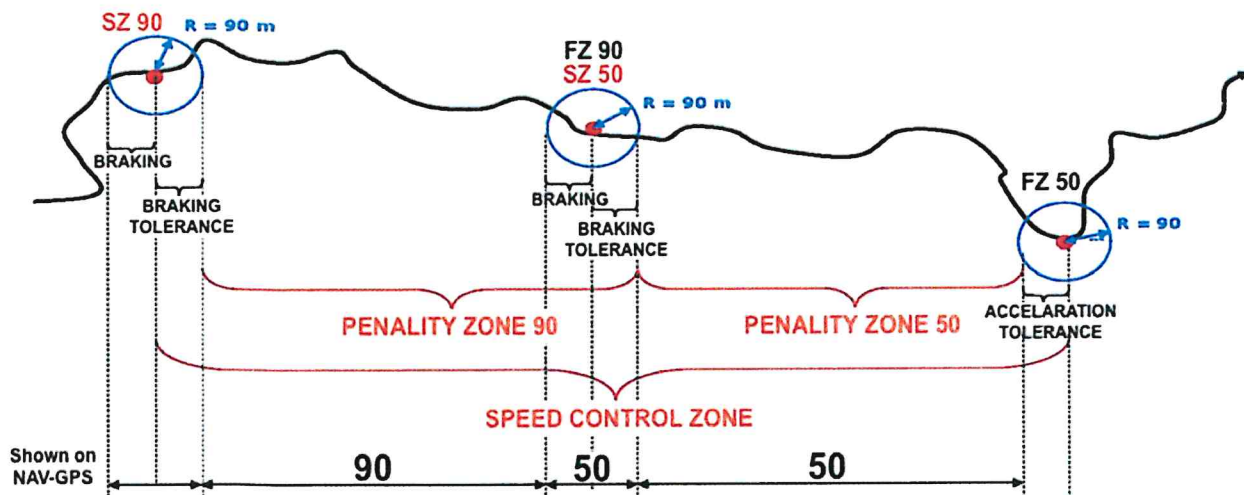

19.5.6. За превышение скорости в Зоне ограничения скорости, зарегистрированное GPS, будет налагаться следующая пенализация:

- от 1 до 5 км/час: 10 сек. x на количество импульсных сигналов при превышении разрешенной скорости;
- от 6 до 15 км/час: 1 мин. x на количество импульсных сигналов при превышении разрешенной скорости;
- от 16 до 40 км/час: 2 мин. x количество импульсных сигналов при превышении разрешенной скорости;
- свыше 40 км/час:

Первый импульсный сигнал: 5 мин.

Второй импульсный сигнал: 10 мин.

Третий импульсный сигнал: 15 мин.

Любой последующий импульсный сигнал при превышении 40 км/час - пенализация на усмотрение КСК.

19.5.7. Ограничение максимальной скорости для автомобилей категории Т3, Т5 на всем протяжении маршрута СУ - 140 км/час, для всех остальных автомобилей на всем протяжении маршрута СУ - 170 км/час.

При превышении максимально допустимой скорости пенализация будет начисляться согласно п. 19.5.6.

19.6. Ограничение скорости на liaisonах (дорожных секциях).

19.6.1. Во время соревнования будет осуществляться контроль максимальной скорости на liaisonах, включая liaisonы, расположенные между двумя СУ одного этапа.

Максимально разрешенная скорость на liaisonе - это скорость, разрешенная Правилами дорожного движения на территориях пересекаемых стран.

19.6.2. В России на liaisonах действуют следующие ограничения скорости:

- 90 км/ч для внедорожников и грузовиков категории В
- 70 км/ч для грузовиков категории С

В Монголии на liaisonах действуют следующие ограничения скорости:

- 80 км/ч для всех транспортных средств

В случае если на дорогах установлены более низкие ограничения скорости, то их действие распространяется на этот участок дороги.

19.6.3. На liaisonах/дорожных секциях контроль за превышением скорости будет осуществляться приборами Организатора. Проверка приборов будет осуществляться после финиша каждого этапа.

19.6.4. Пенализация за превышение максимально допустимой скорости на liaisonе будет начисляться согласно п. 19.5.6. и будет входить в пенализацию этапа.

19.6.5. При определении величины пенализации за превышение скорости на СУ принимаются во внимание только данные официальных приборов контроля скорости (ERTF или его аналогов), выданных участнику организатором.

19.7. Функционирование системы Sentinel.

19.7.1. Инструкция по использованию и монтажу системы Sentinel.

Приложение 6, 7 к Дополнительному регламенту.

19.7.2. Для того, чтобы обгоны между участниками были более безопасными, каждый экипаж обязан установить систему Sentinel на своем автомобиле.

Система Sentinel должна находиться в рабочем состоянии на протяжении каждого этапа.



За работоспособность оборудования несет ответственность участник: любая констатация нерабочего состояния прибора по вине экипажа влечет пенализацию в размере 1 час. Информация передается в КСК для возможного дополнительного наказания.

Устройство должно быть установлено в автомобиле таким образом, чтобы позволить, как минимум, 2 членам экипажа использовать его, находясь пристегнутыми и с затянутыми ремнями безопасности.

19.7.3. Запрещено намеренно блокировать проезд автомобилей, следующих за экипажем, или препятствовать обгону. Любой участник, которого догнал другой участник, должен сделать все необходимое для того, чтобы позволить себя обогнать.

Участник, который получил сигнал и не дал возможности себя обогнать, будет пенализирован.

19.7.4. В случае, если КСК констатирует факт намеренного непропуска одного участника другим (в частности, в случае использования системы Sentinel) на участника, который в течение 60 секунд после получения третьего из серии сигналов не пропустил и не позволил себя обогнать другому участнику), на виновника будут налагаться следующие пенализации:

- 1-е нарушение: 3 минуты;
- 2-е нарушение: 7 минут;
- 3-е нарушение: 10 минут;
- более 3-х нарушений: вплоть до исключения по решению КСК.

Заявления о возможном намеренном непропуске одного участника другим принимаются до момента публикации порядка и времени старта на следующий этап.

Все спорные случаи будут рассмотрены КСК после заслушивания обеих сторон.

20. СХОД, ЭВАКУАЦИЯ.

20.1. Экипаж, сошедший на этапе, может воспользоваться посторонней помощью для перемещения автомобиля в Парк Сервиса.

Команда, намеренная забрать сошедший автомобиль с трассы с применением внешней помощи, может отправиться на трассу **только** с разрешения Руководителя гонки или Комиссара по безопасности.

20.2. Экипаж, не имеющий возможности продолжить соревнование, может заявить о своем сходе на данном этапе или на соревновании в целом.

20.3. Каждый участник обязан сдать все оборудование навигации и безопасности представителям поставщика, по окончании соревнования или в случае схода.

21. ПРОИСШЕСТВИЯ НА МАРШРУТЕ.

21.1. Сигнальные знаки зеленый «ОК» и красный «SOS».

Экипаж обязан иметь в машине символы «ОК» зеленого цвета и «SOS» красного цвета, выполненные на плотном белом влагозащищенном материале формата А3. Наличие знаков проверяется на Входной технической инспекции. При отсутствии знаков экипаж к старту не допускается.

21.2. В случае происшествия на СУ, экипажи должны действовать согласно **инструкции к прибору контроля и безопасности SMM (Приложение 8 Дополнительного регламента) и инструкции к прибору Sentinel (Приложение 6 Дополнительного регламента).**

21.3. В случае аварии на трассе СУ без пострадавших, требующих немедленной медицинской помощи, любой член экипажа должен четко показывать знак «ОК» всем следующим экипажам и вертолету (если применяется).

На приборе SMM должна быть нажата кнопка ОК при остановке на СУ более, чем на 20 мин по техническим причинам.

Если экипаж покидает свой автомобиль, то знак «ОК» должен, по возможности, располагаться так, чтобы его могли хорошо видеть другие проезжающие экипажи.

21.4. В случае аварии на трассе СУ с пострадавшими, нуждающимися в медицинской помощи, должен быть показан знак «SOS» всем следующим экипажам и вертолету (если применяется). После оказания помощи обязательно устанавливается зеленый знак «ОК».

21.4.1. Если показать знак «SOS» или «ОК» в силу каких-либо причин не представляется возможным, то члены экипажа должны использовать следующие жесты:



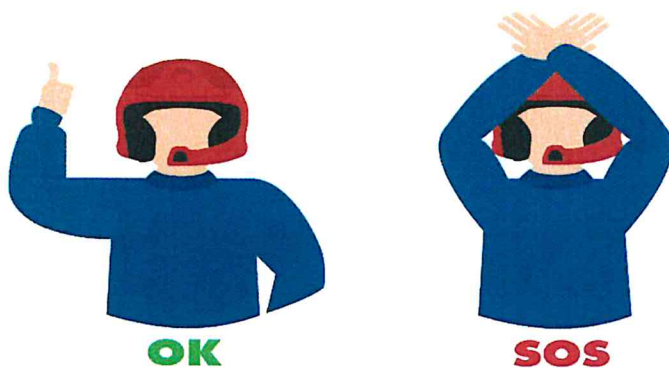

21.4.2. Экипаж (следующий за потерпевшим аварию автомобилем) обязан:

В случае если ему был показан «SOS» или сигнализация отсутствовала – остановиться, принять меры по оказанию помощи. При наличии средств связи – сообщить об аварии официальным лицам соревнования. При необходимости – дождаться прибытия медицинской помощи. Отметить в Контрольной Карте факт передачи пострадавшего. Продолжить движение по маршруту до ближайшего судейского пункта, где сообщить об аварии.

21.4.3. Все последующие экипажи (следующие за потерпевшим аварию автомобилем) обязаны:

В случае если им был показан «SOS» или сигнализация отсутствовала – остановиться. При наличии средств связи – сообщить об аварии официальным лицам соревнования, если это не было сделано ранее. Продолжить движение по маршруту до ближайшего судейского пункта, где сообщить об аварии.

21.4.4. Каждый участвующий в соревновании автомобиль должен иметь на борту красный светоотражающий знак «треугольник», который, в случае остановки автомобиля на СУ в условиях ограниченной видимости, с целью предупреждения последующих экипажей выставляется на заметное место, минимум за 30-50 метров до места остановки автомобиля, даже если остановившийся автомобиль находится вне дороги.

На приборе SMM необходимо нажать и удерживать кнопку в нажатом положении более 5 секунд, Ваше сообщение «SOS» и координаты вашего места будут отправлены в штаб гонки.

Нажимать «SOS» необходимо только для срочного вызова медицинской помощи участнику.

21.4.5. Неоказание помощи пострадавшему экипажу и/или невыполнение пострадавшим экипажем вышеизложенных требований рассматривается КСК и пенализируется вплоть до исключения из соревнования.

21.5. В случае аварии с наличием травм и повреждений, экипаж незамедлительно обязан проинформировать Штаб соревнования любыми способами, чтобы вызвать надлежащее средство помощи и спасения.

Также экипаж должен немедленно сообщить в службу безопасности ралли, которые объяснят, что следует предпринять в этой ситуации:

Виктор Соколов: +7 (937) 586 68 19

Единый телефон пожарных и спасателей в Российской Федерации 112, в Монголии 101, 105.

21.6. Дополнительные требования по безопасности.

На старте всех этапов на борту каждого автомобиля должно быть не менее 5 литров воды на каждого члена экипажа. Выполнение данного требования будет проверяться перед стартом.

При нахождении на спецучастке в автомобиле рекомендуется иметь спутниковый телефон и/или GSM-телефон без функции навигации (без чипа GPS/ГЛОНАСС).

Телефоны могут использоваться только за пределами кабины, во время остановки автомобиля, для передачи информации относительно схода с гонки, аварии или поломки.

В других случаях телефон не может находиться во включенном состоянии на спецучастках.

Рекомендуется иметь дополнительные огнетушители и 2 сигнальные ракеты.

22. ЗАКРЫТЫЙ ПАРК.

22.1. Автомобили в Закрытом Парке подчиняются «режиму Закрытого Парка».

22.2. «Режим Закрытого Парка» действует:

- с момента постановки автомобиля в Закрытый парк после ВТИ или в Зону ожидания перед Торжественным стартом до момента выезда из этих зон;
- с момента въезда в Контрольную зону судейского пункта и до тех пор, пока автомобиль ее не покинет;
- с момента, когда автомобиль прибывает в Закрытый Парк на финише соревнования, до момента истечения времени установленных сроков подачи протестов, и объявления решения Спортивных комиссаров о снятии «режима Закрытого Парка».

22.3. Любое нарушение правил Закрытого Парка может привести к пенализации от 1 часа до исключения из соревнования.

22.4. Как только автомобиль будет поставлен в Закрытый Парк, все члены экипажа должны немедленно его покинуть. Запрещено входить в Закрытый Парк повторно. Как исключение, экипажу может быть разрешен повторный вход в ЗП в сопровождении официальных лиц.

22.5. При непостановке автомобиля в Закрытый парк после финиша или в случае, если автомобиль участника покинул Закрытый парк до момента объявления решения Спортивных комиссаров о снятии «режима Закрытого Парка», экипаж исключается из соревнования.

23. ПРОТЕСТЫ И АПЕЛЛЯЦИИ.

23.1. Каждый протест должен быть подан в соответствии с СК РАФ и сопровождаться залоговым взносом 100 000 рублей.

23.2. Любой протест должен подаваться в письменной форме и с указанием времени его подачи и в каждом из них должны указываться:

- ссылка на соответствующие пункты регламентирующих документов
- причины (основания) подачи протеста
- против кого-либо чего подается протест, если это необходимо

Протесты должны адресоваться Председателю Коллегии Спортивных Комиссаров.

Протесты должны вручаться руководителю гонки, его заместителю, Главному секретарю, офицеру по связи с участниками или одному из Спортивных Комиссаров.

23.3. Протест на техническое состояние должен быть подан не позднее 30 минут после постановки последнего финишировавшего автомобиля данной Зачетной группы в Закрытый парк.

23.4. Если Протест подразумевает демонтаж систем автомобиля и повторную сборку различных частей автомобиля, залоговый взнос должен покрывать расходы на проводимые работы, включая транспортировку и т.п.

23.5. Расходы на работы, проводимые по Протесту, включая транспортировку, несет либо Заявитель, подающий протест – в случае если Протест не был удовлетворен, либо Заявитель, на техническое состояние автомобиля которого подан Протест – в случае если Протест был удовлетворен.

23.6. Если Протест не удовлетворен, а суммы залогового взноса не хватает на покрытие расходов, тогда Заявитель, подавший Протест должен возместить недостающую сумму, размер которой определяется Спортивными комиссарами.

23.7. Срок подачи протеста против любой предполагаемой ошибки или нарушения правил, имевших место во время этапа, и/или против предварительной классификации, установленной в конце этапа (предварительная классификация этапа) - не позднее, чем через 24 часа после публикации Предварительной классификации этого этапа, за исключением случаев, когда Спортивные комиссары считают, что соблюдение 24-часового крайнего срока будет невозможно.

23.8. Данное правило не распространяется на 2 последних этапа соревнования. В этом случае протесты подаются не позднее 30 минут после публикации предварительных результатов на Официальном табло информации.

23.9. Взнос за подачу апелляции - в соответствии с СК РАФ.

24. ИТОГОВЫЕ КЛАССИФИКАЦИИ.

24.1. Классификации.

По итогам соревнования будут составлены следующие классификации:

- ралли-рейд «Абсолютный»
- ралли-рейд «Т1»
- ралли-рейд «Т2»
- ралли-рейд «Т3»
- ралли-рейд «Т5»
- ралли-рейд «Орен»

24.2. Награждение.

Вручение призов победителям будет организовано во время официальной церемонии награждения, которая состоится 15 июля 2024 года.

Призы будут вручаться за 1-3 место в итоговой классификации в Абсолютном зачете среди внедорожников и за 1-3 место в итоговой классификации среди грузовиков.

Также призы будут вручаться за 1-3 место в каждой дисциплине Абсолютного зачета.



ПРИЛОЖЕНИЕ 1. ТАБЛИЦА ПЕНАЛИЗАЦИИ

Нарушение	Пункт Регламента	Отказ в старте	Исключение	Штрафное время	Денежная пенализация	Решение КСК
Запрещенная разведка местности	П 1.2.	X	X			X
Нарушение Регламента или требований Организатора и официальных лиц членами команды технического сопровождения	П. 4.3.		X		X	
Отсутствие одного из членов экипажа или появление на борту автомобиля третьих лиц	П. 4.4.2		X			
Несоответствие автомобиля заявленной зачетной группе	П. 4.10.4	X				X
Опоздание на АП и/или ВТИ	П 5.1.				20 000р.	
Непрохождение АП и/или ВТИ	П 5.1.	X				X
Несоответствие экипировки или требованиям безопасности РАФ или ФИА	П.6.3.	X				
Опоздание в ЗП после ВТИ	П.6.9.				20 000р.	
Отсутствие идентифицирующих маркировок	П. 6.11.		X			X
Ложные маркировки	П. 6.12.		X			X
Размещение эмблем других соревнований	П. 8.2.				20 000р.	
Отсутствие на передних крыльях автомобиля имен и фамилий членов экипажа и их национальных флагов	П. 8.3.				20 000р.	
Нарушение идентификации	П. 8.4.				20 000р.	
Отказ от необязательной рекламы	П.8.6.				50% заявочного взноса	
Отсутствие или неправильное расположение стартового номера, эмблемы соревнования, обязательной и необязательной рекламы 1 нарушение Последующие нарушения	П. 8.7.				10 000р. 30 000р.	
Отсутствие на брифинге	П. 10				20 000 р.	
Превышение скорости в Парках Сервиса: для спортивных автомобилей для автомобилей технического сопровождения	П. 11.5.			10 сек. за 1 км/ч		X X
Ремонтные работы (на Бивуаке) в закрытых, не	П. 11.6.					

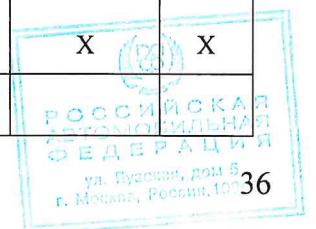

Нарушение	Пункт Регламента	Отказ в старте	Исключение	Штрафное время	Денежная пенализация	Решение КСК
просматриваемых местах 1-е нарушение 2-е нарушение 3-е нарушение				1 ч.	25 000р.	X
Посторонняя помощь на СУ	П. 12.4. П.14.3.9.		X	X		X
Нарушения, касающиеся сервиса	П. 12.10.		X	X	X	X
Нахождение в автомобиле постороннего оборудования с GPS-чипом	П.12.13.			X		X
Нарушения в заправочной зоне: первое последующие	П. 13.4.		X	1 час минимум		X
Превышение скорости в заправочных зонах	П.13.4			10 сек. за 1 км/ч		
Остановка на въезде в зону нейтрализации Ранний выезд из зоны нейтрализации	П.13.5.4			1 минута 1 минута минимум		
Нет минимального количества запасных колес на старте 1-го СУ этапа Потеря запасного колеса между зонами сервиса / замены шин	П.13.8.			10 минут 5 минут		
Опоздание на Старт этапа или СУ в пределах допустимого времени (окончание работы судейского пункта): За каждую минуту или часть минуты опоздания	П. 14.3.1.			1 мин.		
Опоздание на Старт этапа сверх допустимого времени (окончание работы судейского пункта)	П. 14.3.2	X		Joker (100 часов)		
Опоздание на Старт СУ сверх допустимого времени (окончание работы судейского пункта)	П.14.3.3.	X		5-ти кратный норматив СУ		
Превышение норматива на СУ	П. 14.3.6.			X		
Превышение нормы времени на liaison до финиша этапа	П. 14.3.11. П.14.3.12. П. 14.3.13			X		
Проезд с помощью буксировки нефинишировавшими участниками через и/или в	П. 14.4.3.			30 мин. за каждый		



Нарушение	Пункт Регламента	Отказ в старте	Исключение	Штрафное время	Денежная пенализация	Решение КСК
пределах Контрольной зоны судейских пунктов (КВ, КП, Старт, Финиш)						
Неразрешенные исправления в Контрольной Карте	П. 14.5.2.		X			X
Потеря Контрольной Карты	П. 14.5.4.			10 мин.		X
Непредставление Контрольной Карты	П. 14.5.4.	X	X	X		X
Нарушение правил проезда контрольной зоны 1-е нарушение 2-е и последующие нарушения	П. 15.3.			10 мин X		X
Несоблюдение требований судей	П. 15.6.		X	X		X
Остановка между желтым и красным знаком КВ	П. 15.7.3			X		X
Опоздание/опережение на КВ (за каждую минуту или часть минуты)	П. 15.7.4.			1 мин.		
Задержка на старте СУ более 20 секунд после стартового сигнала	П. 15.8.2.			2 мин.		
Задержка старта по вине экипажа	П. 15.8.3.			1 мин минимум		X
Фальстарт: 1-е нарушение повторные нарушения	П. 15.8.4.			1 мин минимум		X
Замена спущенного колеса свыше 10 минут в зоне КВ-Старт	П.15.8.5.			1 мин. за мин.		
Не пристегнуты ремни безопасности и/или не одеты шлемы на СУ	П. 15.9.1.		X	X		X
Вождение автомобиля в направлении, противоположном направлению СУ	П. 15.9.2		X	X		X
Контактная борьба	П. 15.9.3.		X			X
Остановка между желтым знаком финиша и знаком «СТОП» на СУ	П. 15.10.1.			15 мин		
Не остановка и неполучение отметок у знака «СТОП»	П. 15.10.4.			1 час		
Использование этапа «Joker» (за один)	П.17			100 часов		
Отклонение от маршрута, указанного в дорожной книге	П. 19.1. П. 19.4.4.		X X	X X		X X



Нарушение	Пункт Регламента	Отказ в старте	Исключение	Штрафное время	Денежная пенализация	Решение КСК
Отказ в подписи в карточке об ознакомлении с нарушениями первый отказ второй отказ третий отказ	19.4.6.			5 минут 30 минут Решение КСК		
Превышение разрешенной скорости или нарушения в зонах ограничения скорости на лиа зонах (за каждый км/ч превышения) от 1 до 5 км/ч от 6 до 15 км/ч от 16 до 40 км/ч более 40 км/ч: первый импульсный сигнал второй импульсный сигнал третий импульсный сигнал каждый последующий	П. 19.5.6.			10 сек. за 1 импульс 1 мин. за 1 импульс 2 мин. за 1 импульс 5 мин. 10 мин. 15 мин.		X
Намеренный непропуск одного участника другим: 1-е нарушение 2-е нарушение 3-е нарушение Более 3-х нарушений	П. 19.7.4.			3 мин. 7 мин. 10 мин.		X
Отсутствие знаков «OK» и «SOS»	П. 21.1.	X				X
Неоказание помощи пострадавшему	П. 21.4.5		X	X	X	X
Нарушения правил ЗП	П. 22.3.		X	1 час минимум		X
Непостановка автомобиля в ЗП после финиша или его отсутствие в ЗП	П. 22.6		X			X

Приложение 2. Фотографии и контакты официальных лиц.

<p>РУКОВОДИТЕЛЬ ГОНКИ</p> 	<p>ОФИЦЕР ПО СВЯЗИ С УЧАСТНИКАМИ</p> 
<p>Марина СЕРГЕЕВА +7 (916) 608-61-18</p>	<p>Никита ИЛЯСОВ +7 (960) 893-49-63</p>
<p>КОМЕНДАНТ ПАРКА СЕРВИСА (БИВУАКА)</p> 	<p>ОФИЦЕР ПО СВЯЗИ С УЧАСТНИКАМИ (английский язык)</p> 
<p>Игорь ОРЛОВ +7(921)782-99-92</p>	<p>Елизавета ГЕРАСИМОВА +7 (904) 644-99-68</p>

ПРИЛОЖЕНИЕ 3. ИДЕНТИФИКАЦИЯ, РЕКЛАМА, СХЕМА РАСКЛЕЙКИ

СПОРТИВНЫЕ АВТОМОБИЛИ И ГРУЗОВИКИ



500x470mm

передняя дверь на оба борта и на крышу



Партнёр

Партнёр

Партнёр

Партнёр

500x520mm

задняя дверь на оба борта



1100x100mm

на лобовое стекло



430x215mm

на капот и заднюю дверь (багажник)



250x122mm

передняя дверь на оба борта

ГРУППЫ N2 И T3



300x282mm

передняя дверь на оба борта и на крышу



Партнёр

Партнёр

Партнёр

Партнёр

300x312mm

задняя дверь на оба борта



1100x100mm

на лобовое стекло



430x215mm

на капот и заднюю дверь (багажник)



250x80mm

передняя дверь на оба борта

РАСПОЛОЖЕНИЕ НА СПОРТИВНОМ ТРАНСПОРТЕ









Первое включение прибора

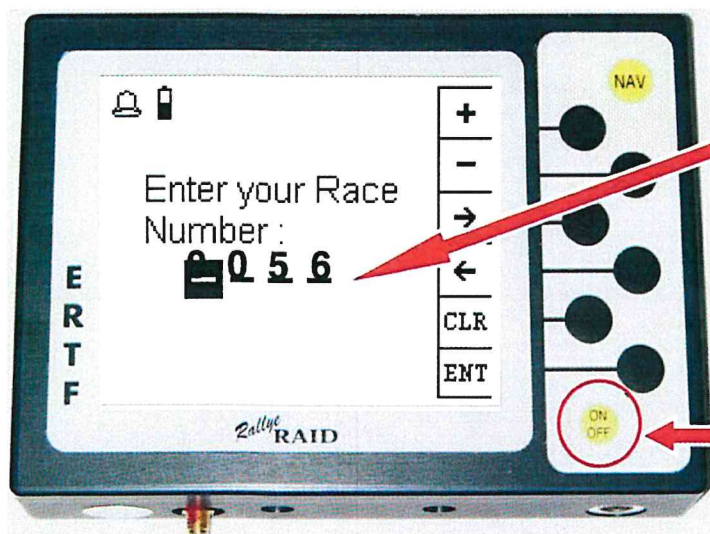

✓ Включение



Ввести свой стартовый номер
пользуясь «+» и «-»
(только при первом включении прибора)

Включить: короткое нажатие

Выключить: нажать и подержать 3 сек.

Обычный день на гонке

✓ Вечером предыдущего дня объявляется код GPS

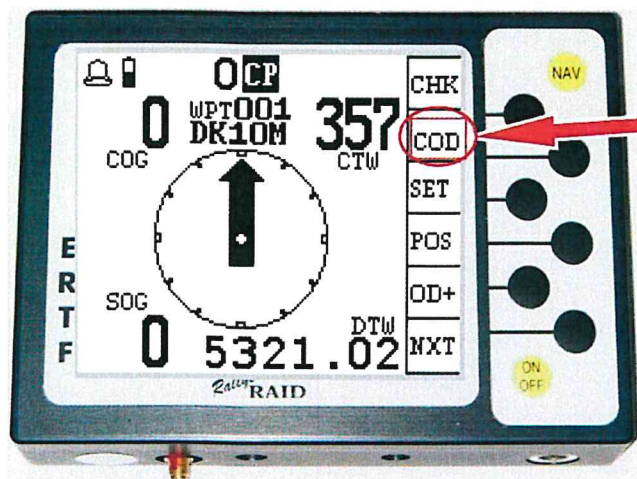

Нажать кнопку
COD

(Основной навигационный экран: NAV)

■ Ввод кода дня

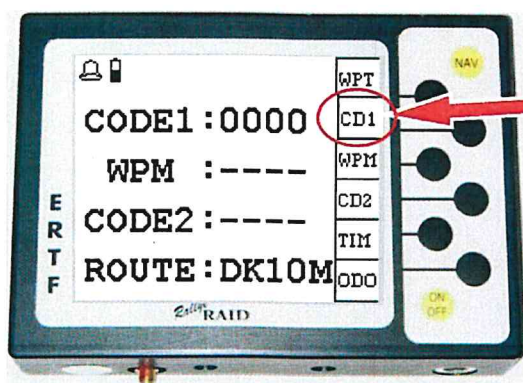

Нажать кнопку CD1

1. Ввести код дня
2. Нажать ENT для подтверждения

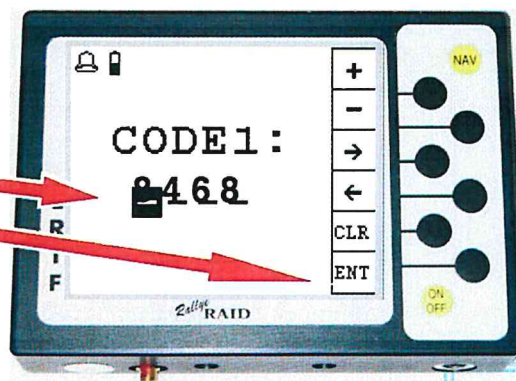

✓ Проверка исправной работы прибора (включен, ловит спутники)

 : - Показывает отсутствие приема сигнала GPS
- Исчезает через несколько минут после включения при исправной работе прибора

 : Питание от резервной батареи

 : Питание от бортовой сети автомобиля

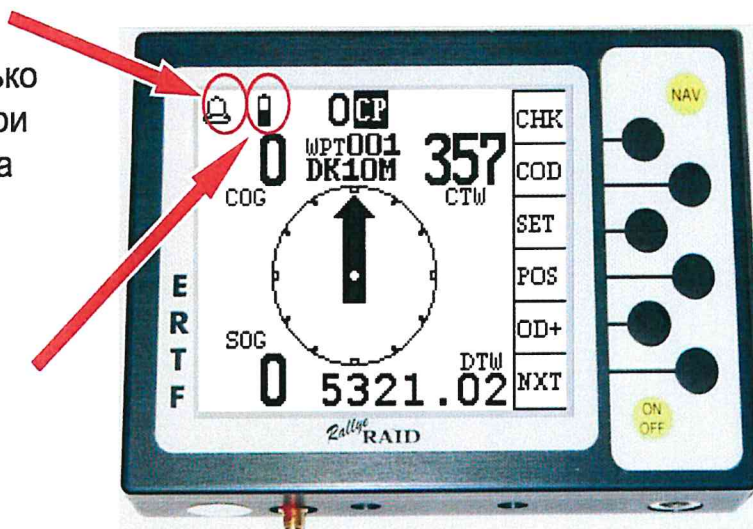

✓ Начало навигации:

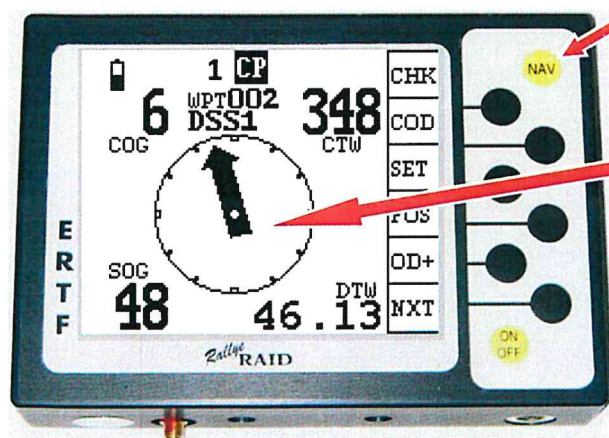

NAV: возврат в основной экран из любого места

Стрелка появляется на экране, показывая направление на следующую точку

За 90 или 200 метров до точки прибор издает звуковой сигнал и автоматически переключается на следующую точку.

✓ Движение к скрытой точке (WPM):

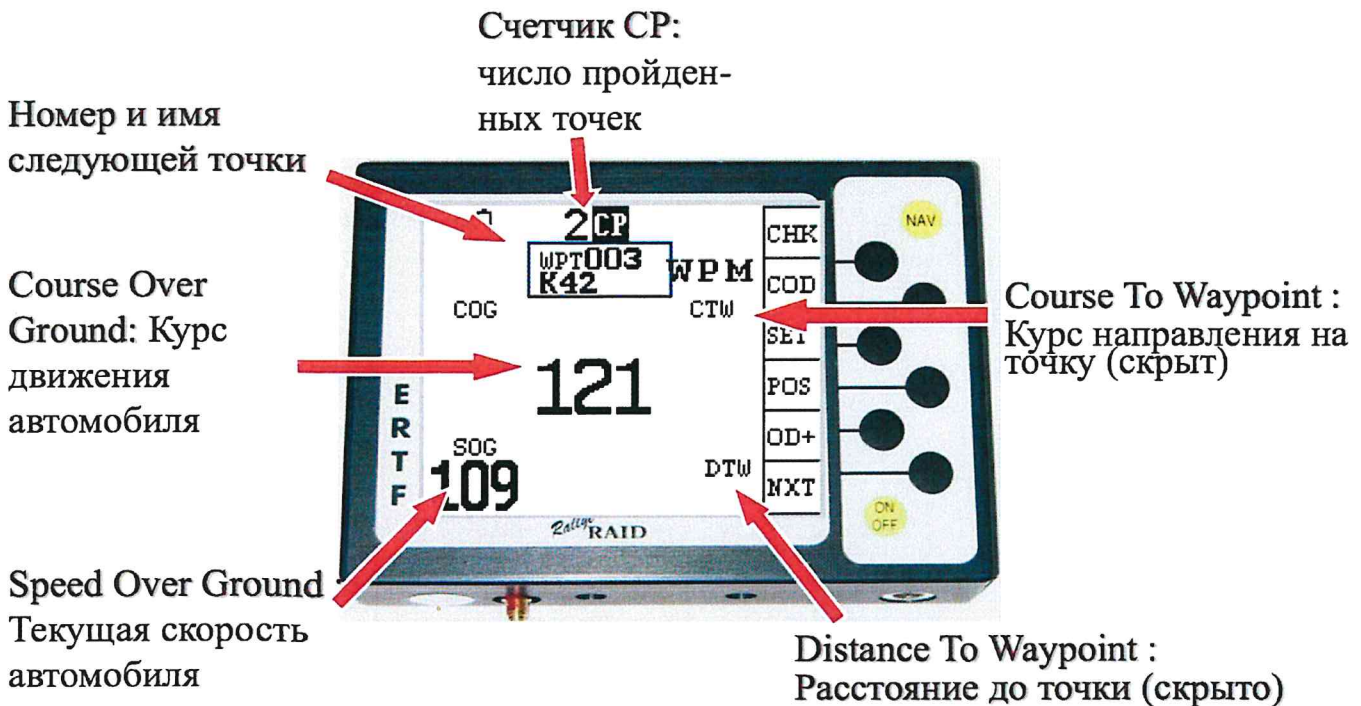

■ Въезд в зону видимости точки

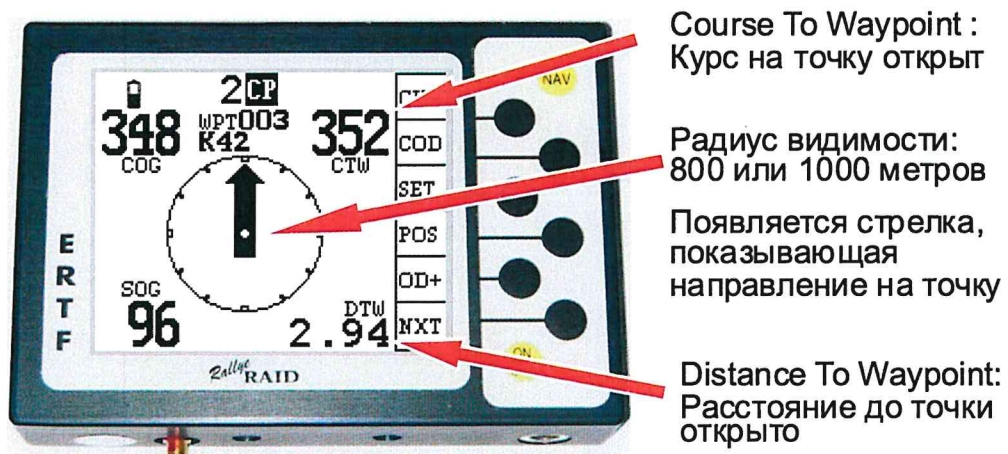

■ «Взятие» точки

⚠ Точка считается пройденной («взятой»), только если проехать на расстоянии менее указанного радиуса взятия (90 или 200 метров).

Как только прибор «взял» точку, он автоматически переключается на следующую (например, в данном случае – «Wpt 003»)

Copyright ERTF

✓ Что делать, если пропустил точку и хочу идти на следующую

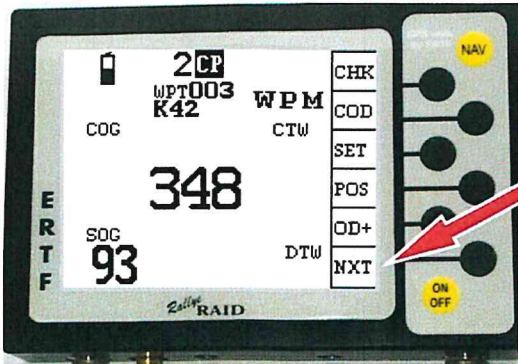

NXT : изменить точку назначения

идти на следующую точку в списке

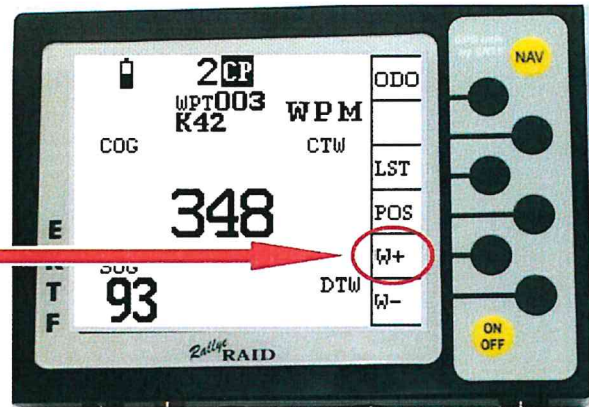

✓ Контроль скорости

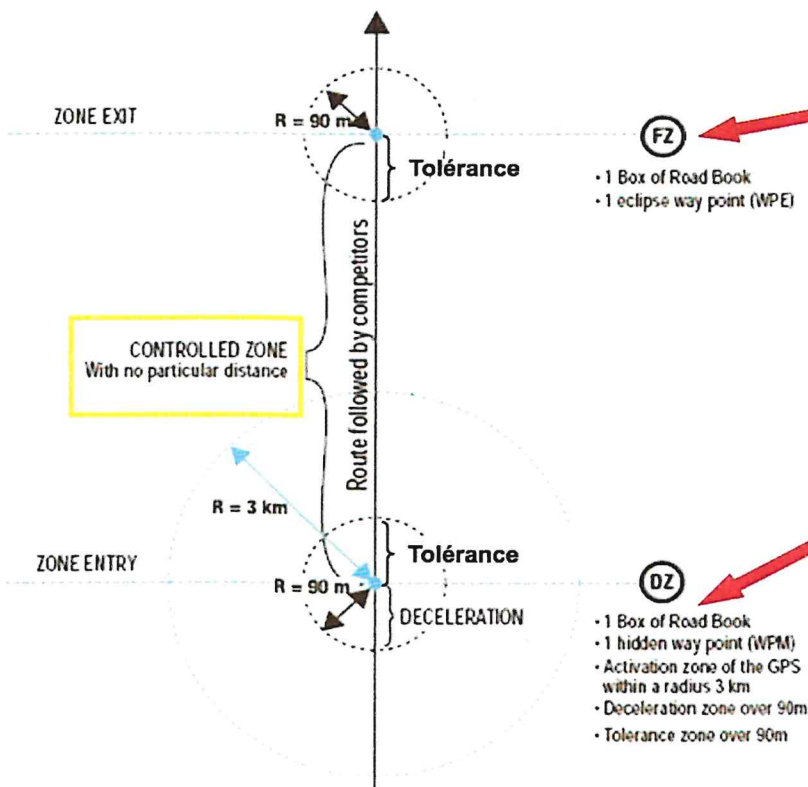

Контроль скорости заканчивается при входе в радиус FZ

Контроль скорости начинается при выходе из радиуса DZ.

■ При въезде в DZ:

Контроль скорости на въезде

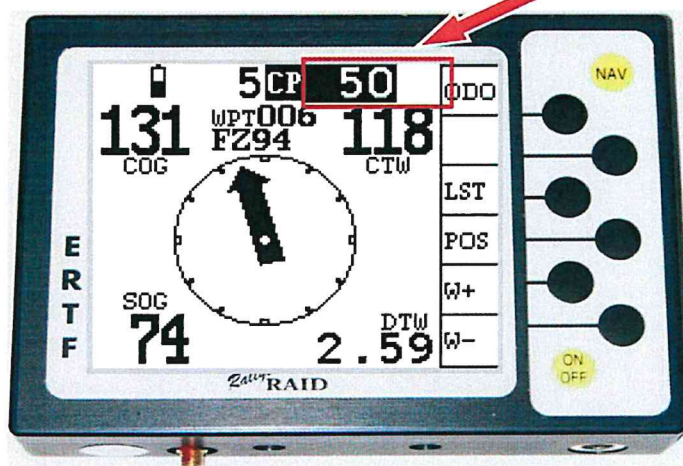

■ Движение в зоне ОС:

Контроль скорости внутри зоны ОС

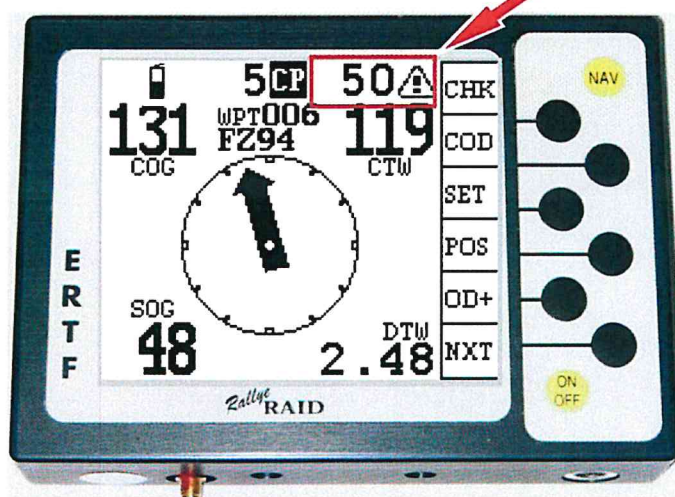

✓ Функция одометра OD+:



(Из главного экрана (NAV), нажать кнопку OD+)

✓ Конец дня, въезд на бивуак:

проверка прохождения и нарушений



Приложение 5. Инструкция по монтажу прибора навигации Unik 1.

Инструкция по установке монтажного комплекта UNIK 1

Монтажный комплект включает в себя:

- GPS-антенна
- Кабель питания
- Кронштейн UNIK



Рис. 1. GPS-антенна



Рис. 2. Кабель питания



Рис. 3. Кронштейн UNIK

Процедура установки комплекта

Кронштейн UNIK устанавливается на свободное пространство штатной панели (в случае маттехники – на консоль спереди). При размещении на штатной панели необходимо учитывать, что габаритные размеры самого прибора (170x135мм) больше размера кронштейна. Кронштейн прикручивается к штатной панели через выдропары (выдропары, гайки и винты поставляются в комплекте). Выдропары рекомендуется устанавливать на максимально разнесенном расстоянии друг от друга, предварительно отверстия необходимо зазенковать. Пример подготовленных отверстий – рис. 3.

Кабель питания прибора подключается либо напрямую к АКБ, либо к бортовой сети ТС. Напряжение питания – от 9 до 24 вольт постоянного тока. Плюсовая жила кабеля питания защищена предохранителем 5А.

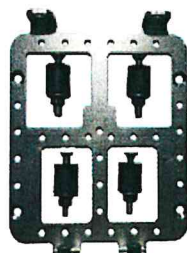
Основное требование – не игнорировать защиту, либо использовать держатель предохранителя, поставляемый в комплекте, либо, в случае подключения к бортовой сети, подключать через свободный предохранитель в блоке предохранителей ТС. Малый разъем белого цвета на кабеле питания предусмотрен для подключения внешней батареи (при необходимости).

GPS-антенна устанавливается на кузов ТС (в случае маттехники – на консоль спереди). Правильным является расположение антенны на крыше ТС, в случае ее отсутствия или невозможности установки на крыше – на капоте или задних обтекателях кузова. GPS-антенна магнитная и при установке на стальные кузовные панели не требует дополнительной фиксации. При установке антенны на пластиковые/стеклопластиковые или алюминиевые кузовные панели рекомендуется установить/приклепать к кузовному элементу стальную площадку для размещения антенны. Не рекомендуется приклеивать антенны к кузовным элементам стеклом герметиком. Основное требование при размещении антенны – открытость и надежность крепления антенны, не должно накрываться или перегориваться отдельными элементами кузова, размещаться внутри плазмозащитной, а также выверживать попадания веток. Категорически запрещается размещение антенны в салоне ТС.

Общий вид UNIK

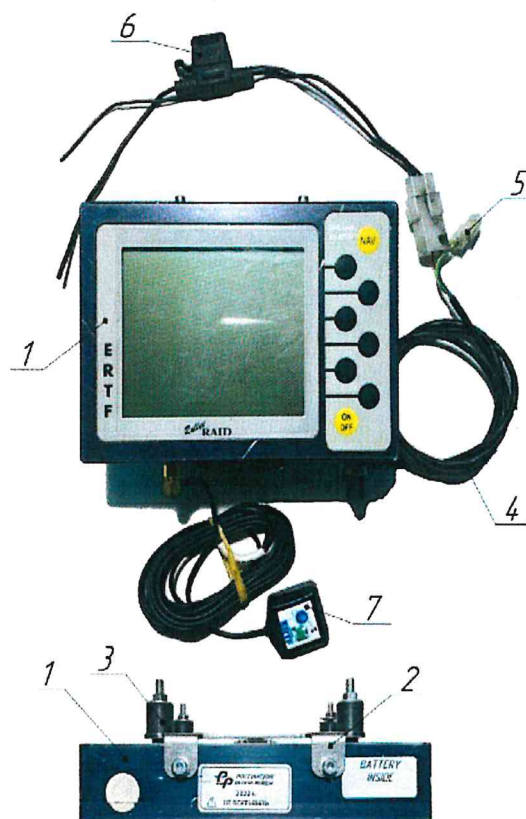

1. Прибор спортивной навигации UNIK;
2. Кронштейн;
3. Выдропары;
4. Кабель питания;
5. Разъем подключения внешней батареи;
6. Предохранитель;
7. GPS-антенна.

Приложение 6. Инструкция по использованию системы коммуникации (Sentinel).

ХОД – ОСТАНОВКА

Не забывайте включить ваш Sentinel перед спецучастком и его выключить на бивуаке. Нажмите в течении 2-х секунд на кнопку ON OFF. Красный светодиод загорается в том случае, когда Sentinel включен. Красный светодиод должен гореть непрерывно (если его свет прерывается, значит на Sentinel не поступает питание от автомобиля)



НЕСЧАСТНЫЙ СЛУЧАЙ

Ваш автомобиль повреждён (поломан) или находится в аварийном состоянии в опасном месте (после поворота или дюны): нажмите одновременно на две клавиши аварийного сигнала (или на красную кнопку, при наличии) и вы отправите сигнал конкурентам в округе 500 метров. Для того, чтобы его остановить снова нажмите одновременно на 2 клавиши аварийного сигнала (или красную кнопку).



ОБГОН

Вы желаете обогнать другой автомобиль – нажмите длительно, >2-х секунд для того, чтобы предупредить автомобиль перед вами.

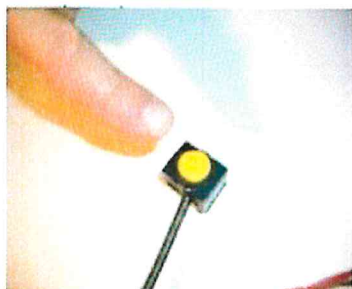

Кто-либо желает вас обогнать: вы слышите « bip bip biiiiir—bip bip biiiiir » Подготовьтесь посторониться, что бы пропустить автомобиль, как только это будет возможно.

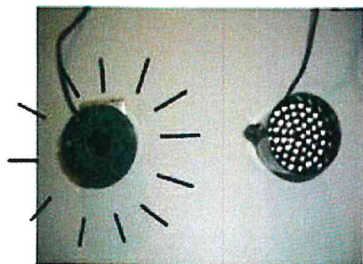

Для того, чтобы проинформировать того, кто желает обогнать ваш автомобиль, о том, что вы получили его сигнал и вы его пропустите, как только будет возможно – нажмите коротко на кнопку управления <2-х секунд (что отключает звук в кабине пилота)

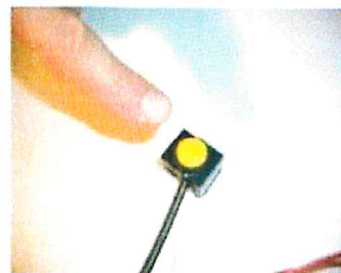

Произошёл несчастный случай в окрестностях: вы должны услышать : « biiiiiih—biiiiih—biiiiiih— »

Также световой сигнал  загорается ЗАМЕДЛИТЕ ХОД.

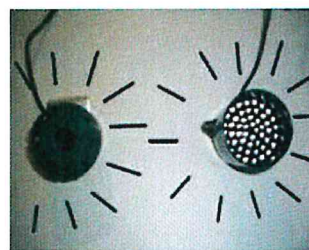

Для того, чтобы отключить звук звукового сигнала в течении одной минуты в кабине пилота, нажмите коротко на кнопку управления < 2-х секунд.



ГРОМКОСТЬ

3 позиции: вниз, средняя, вверх



Приложение 7. Инструкция по монтажу системы Sentinel.

Инструкция по установке монтажного комплекта Sentinel



Рис. 1 Кабель питания



Рис. 2 Приемник Sentinel



Рис. 3 Функциональная клавиша



Рис. 4 Динчик звукового оповещения Buzzer

Монтажный комплект системы Sentinel состоит из

1. Кабель питания;
2. Приемника Sentinel;
3. Функциональную клавишу "Желтая кнопка";
4. Динчик звукового оповещения Buzzer.

Прибор Sentinel не входит в комплектацию автомобиля, а предоставляет участнику в период проведения соревнований. При наличии на ТС крепления для Sentinel прибор устанавливается в него. При отсутствии крепления прибор Sentinel закрепляется на штатной панели с использованием нейлоновых хомуты-стяжки.

Прибор Sentinel устанавливается таким образом, чтобы оба конца жгута могли опуститься до уровня ног водителя пассажира и с заданными резервными запасами.

Приемник Sentinel – устанавливается на корпус безопасности ТС (в случае мотоцикла – на переднюю консоль). Пример установки антенны показан на Рис. 6.

Динчик звукового оповещения Buzzer размещается на панели ТС и подключается к прибору в режиме "Мелодия".

Функциональная клавиша "Желтая кнопка" подключается к разъему питания и размещается на передней панели в удобном для водителя месте.

Кабель питания подключается АКБ или бортовой сети ТС. Напряжение питания – от 9 до 24 вольт постоянного тока. Провод жгута кабель питания защищен предохранителем 5А. Очистка проводки – не рекомендуется, зашпатель либо использовать герметик герметизируют все соединения в соответствии с требованиями к бортовой сети, подключать через свободный предохранитель в блоке предохранителей ТС.

Общий вид системы Sentinel

- Общий вид комплекта
1. Прибор Sentinel;
 2. Приемник Sentinel;
 3. Динчик звукового оповещения Buzzer;
 4. Функциональная клавиша "Желтая кнопка";
 5. Кабель питания.



Рис. 5 Комплект системы Sentinel в сборе



Рис. 6 Установка антенны

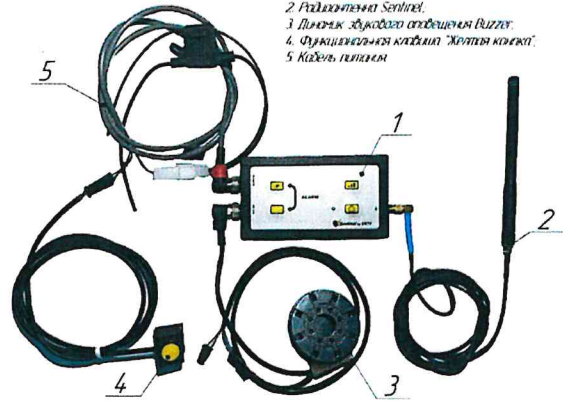

Рис. 7 Общий вид прибора

- Общий вид прибора
1. Клавиша ON/OFF;
 2. Клавиша регулировка уровня громкости;
 3. Клавиша Alarm;
 4. Клавиша Alarm/Test;
 5. Разъем подключения;
 6. Разъем динчика Buzzer;
 7. Разъем питания.

Приложение 8. Инструкция по установке и работе прибора безопасности SMM.

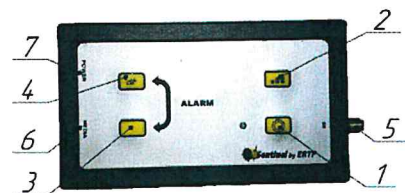

РУКОВОДСТВО ПО УСТАНОВКЕ

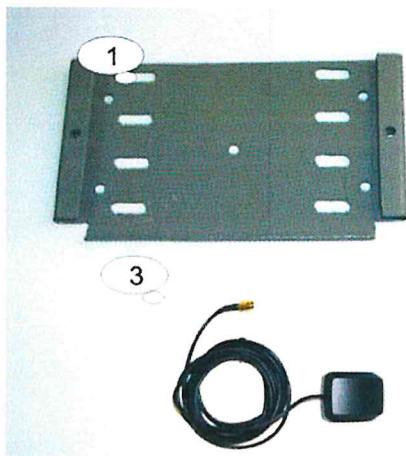

ВАЖНО:

Техника должна быть предоставлена для технических проверок с установленным кронштейном, проводкой и антенной, т.е. полностью установленный и подключенный прибор SMM.

СОСТАВ КОМПЛЕКА:

1. Прибор SMM.
2. Кронштейн для установки прибора;
3. Провод 12V питания 1,8 м;
4. GPS-антенна (белый разъем);
5. SAT-антенна (желтый разъем);

Технические характеристики прибора SMM:

- Размеры прибора без кронштейна: 170 мм x 110 мм x 40 мм (Ш x Д x В);
- Вес прибора: приблизительно 0,5 кг;
- Функционирование: при температуре от -30 до $+55^{\circ}\text{C}$, хранение при температуре от -30 до $+65^{\circ}\text{C}$;
- Потребление тока при 12V для GPS прибора SMM в состоянии покоя 100 mA, при передаче сигнала 1A.

КРОНШТЕЙН

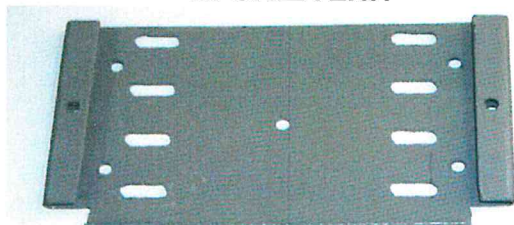

Должен быть под лобовым стеклом автомобиля и SSV.

Кронштейн должен быть установлен на передней части квадроцикла (ATV).

Индикаторы должны быть видны водителю (ATV) и штурману (SSV).

Кнопка SOS должна быть легкодоступна водителю (ATV) и штурману (SSV) для ее нажатия в случае необходимости.

ПРИБОР SMM



Должен быть зафиксирован в кронштейне по бокам с помощью 2-х пластиковых хомутов.

Необходимо оставить место позади корпуса прибора, чтобы за ним могли пройти пальцы рук (примерно 10 см) для проверки присоединения проводов.



УДЛИНИТЕЛЬ ПРОВОДА ПИТАНИЯ

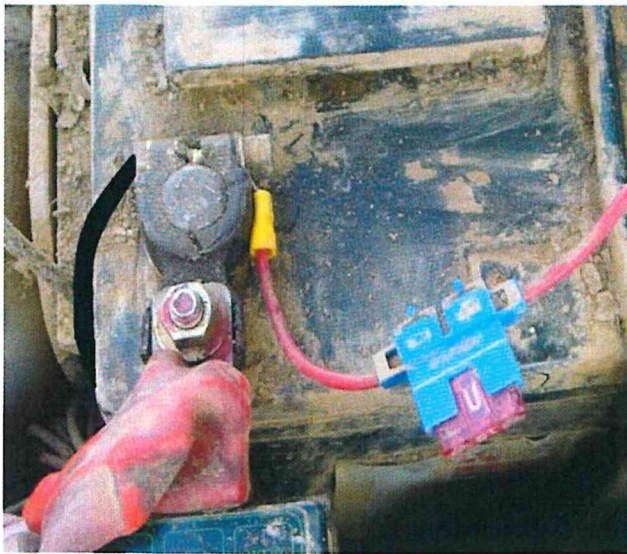

Подсоединить красный провод к + 12V (красная клемма), а черный провод к минусовой клемме аккумулятора.

Прибор должен быть подсоединен напрямую к аккумулятору, как того требует регламент.



Подвести электропитание на уровне кронштейна, чтобы запас по длине провода доходил до 10 см.

АНТЕННЫ И ПРОВОДА

Должны быть установлены с наружи автомобиля и SSV на капоте, около лобового стекла горизонтально, и не перекрыты элементами кузова отражающих радио сигнал.

Магнитная антенна должна располагаться горизонтально на передней части квадроцикла, либо на капоте для SSV.

Перед ней не должно быть никаких препятствий.

Подсоединить белый разъем антенны "GPS" в белый разъем прибора с названием "GPS".

Подсоединить желтый разъем от антенны "SAT" в желтый разъем прибора, с названием "SAT".

Штекер антенны **ЗАПРЕЩЕНО** затягивать с помощью инструмента!

На этой стадии установки в задней части кронштейна у вас должны быть:

1. Антенные провода;

2. Провод питания.

-> Обеспечьте надежную прокладку проводов;

-> Рекомендуется каждый день проверять крепление и износ проводов.



Индикатор «12v» – индикатор включения прибора.

Indicator «12v» - indicator for turning on the device.

Кнопка «SOS» – отправка сообщения SOS для оказания срочной медицинской помощи участнику.

Button «SOS» - sending an SOS message to provide urgent medical care to the participant.

Нажать и удерживать кнопку в нажатом положении более 5 секунд, Ваше сообщение «SOS» и координаты вашего места будут отправлены в штаб гонки.
Press and hold the button for more than 5 seconds, your " SOS " message and your location coordinates will be sent to the race headquarters.

Нажимать только для срочного вызова оказания медицинской помощи участнику.

Press only for an urgent call for medical assistance to the participant

Кнопка «OK» – отправка сообщения при остановке на СУ более 20 мин по техническим причинам, когда с экипажем все ОК.

































Button «OK» – sending a message when stopping on the SU for more than 20 minutes for technical reasons, when everything is OK with the crew.

Нажать и удерживать кнопку в нажатом положении более 5 секунд, Ваше сообщение «OK» получит штаб гонки.
Press and hold the button for more than 5 seconds, your message "OK " will be received by the race headquarters.

Индикаторы «Max/km», «WP», «» – не используются!

The «Max/km», «WP», «» indicators are not used!

Приложение 9. Стандартные знаки.

Знаки, в зоне которых действует режим "Закрытого парка"						
Направление движения	Вид контроля	Контрольная зона				
		Начало зоны контроля (знак на желтом фоне)	Обязательная остановка (знак на красном фоне)	Конец зоны контроля (знак на бежевом фоне)		
→	Контроль прохождения (КП)	 25 - 100 м	 Отметка Контрольной карты	25 м		
→	Контроль прохождения без остановки (КП без остановки)		50 - 100 м ←→ Проезд через створ без остановки			
→	Контроль времени (чистое КВ)	 25 м	 Отметка Контрольной карты	25 м		
→	Контроль времени Въезд/выезд ПС, Торжественные мероприятия	 5 м	 Отметка Контрольной карты	5 м		
→	Контроль времени (КВ), совмещённый со стартом СУ	 25 м	 50 - 200 м ←→ Отметка Контрольной карты	 или  Отметка Контрольной карты	25 м	
→	Контроль времени (КВ), совмещённый с финишем СУ	 100 м	 150 - 300 м ←→ Финиш СУ (линия хронометража) без остановки	  Отметка Контрольной карты	25 м	
Знаки, разрешающие различные виды работ						
→	Зона заправки		В этой зоне разрешена только заправка			
→	Зона сервиса		В этой зоне разрешены любые виды сервисных работ за исключением заправки			
→	Зона маркировки, проверки шин		В этой зоне разрешены только маркировка шин и их проверка			
→	Медиа зона		В этой зоне разрешены действия медиа определённые регламентом соревнования			
Информационные знаки на трассе соревнования						
→	Радио пост	 		→	Пост медицинской помощи	 

 **SILK WAY** × **15**
YEARS ANNIVERSARY

